

# Panasonic®

## Operating Instructions/Bedienungsanleitung Mode d'emploi/Istruzioni per l'uso Instrucciones de funcionamiento 操作手冊/取扱説明書

ENGLISH

DEUTSCH

FRANÇAIS

ITALIANO

ESPAÑOL

中  
文

日  
本  
語

2-inch Electronic HD View Finder/2-Zoll Elektronischer HD-Sucher  
HD Viseur électronique de 2 pouce/HD Mirino Elettronico da 2 pollici  
HD Visor Electrónico de 2 pulgadas  
高清晰度寻像器/2型HDビューファインダー

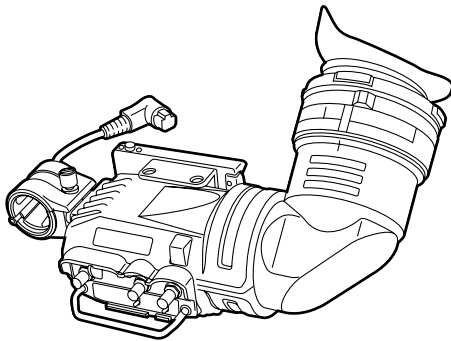

AJ-HVF21G

Model No. AJ-HVF27BG

Before operating this product, please read the instructions carefully and save this manual for future use.

Bitte lesen Sie diese Bedienungsanleitung vor der Inbetriebnahme dieses Produkts aufmerksam durch, und bewahren Sie sie für späteres Nachschlagen auf.

Avant d'utiliser l'appareil, lire attentivement ce mode d'emploi, et le conserver à des fins de référence ultérieure.

Prima di far funzionare questo prodotto, leggere attentamente le istruzioni e conservare questo manuale per riferimenti futuri.

Antes de utilizar este producto, lea cuidadosamente las instrucciones y guarde este manual por si tiene que utilizarlo en el futuro.

在操作本机之前，请仔细阅读本说明书，并将说明书妥善保管，以备将来使用。

お買い上げいただき、まことにありがとうございました。

この取扱説明書をよくお読みのうえ、正しくお使いください。

**特に「安全上のご注意」は、ご使用前に必ずお読みいただき、安全にお使いください。**

お読みになったあとは、保証書と一緒に大切に保管し、必要なときにお読みください。

## ***Precautions for Use (General)***

### **WARNING:**

- TO REDUCE THE RISK OF FIRE OR SHOCK HAZARD, DO NOT EXPOSE THIS EQUIPMENT TO RAIN OR MOISTURE.
- TO REDUCE THE RISK OF FIRE OR SHOCK HAZARD, KEEP THIS EQUIPMENT AWAY FROM ALL LIQUIDS. USE AND STORE ONLY IN LOCATIONS WHICH ARE NOT EXPOSED TO THE RISK OF DRIPPING OR SPLASHING LIQUIDS, AND DO NOT PLACE ANY LIQUID CONTAINERS ON TOP OF THE EQUIPMENT.

### **Operating precaution**

Operation near any appliance which generates strong magnetic fields may give rise to noise in the video and audio signals. If this should be the case, deal with the situation by, for instance, moving the source of the magnetic fields away from the unit before operation.

### **Caution:**

- The interior of this product contains high-voltage components. Do not disassemble the product.
- Do not point the eyepiece directly at the sun.

## ***Precautions for Use (For USA)***

This device complies with part 15 of the FCC Rules. Operation is subject to the following two conditions:

(1) This device may not cause harmful interference, and (2) this device must accept any interference received, including interference that may cause undesired operation.

### **FCC Note:**

This equipment has been tested and found to comply with the limits for a class A digital device, pursuant to Part 15 of the FCC Rules. These limits are designed to provide reasonable protection against harmful interference when the equipment is operated in a commercial environment. This equipment generates, uses, and can radiate radio frequency energy, and if not installed and used in accordance with the instruction manual, may cause harmful interference to radio communications. Operation of this equipment in a residential area is likely to cause harmful interference in which case the user will be required to correct the interference at his own expense.

### **Warning:**

To assure continued FCC emission limit compliance, the user must use only shielded interface cables when connecting to external units. Also, any unauthorized changes or modifications to this equipment could void the user's authority to operate it.

 indicates safety information.

## Precautions for Use (For USA)

### Notice (U.S.A.only):

This product utilizes both a Cathode Ray Tube (CRT) and other components that contain lead.

Disposal of these materials may be regulated in your community due to environmental considerations.

For disposal or recycling information, please contact your local authorities, or the Electronics Industries Alliance:

<<http://www.eiae.org>>

## Notice (For Canada)

THIS CLASS A DIGITAL APPRATUS COMPLIES WITH CANADIAN ICES-003.

 indicates safety information.

## Contents

<b>Features</b> .....	3	<b>Diopter Adjustment</b> .....	12
<b>Parts and Their Functions</b> .....	3	<b>Screen Adjustment</b> .....	12
<b>For cameras compatible with the standard slide rail</b> .....	6	<b>Detaching the Eyepiece</b> .....	13
Mounting the Viewfinder .....	6	<b>Mounting the Microphone</b> .....	14
Adjusting the viewfinder's left-right position .....	7	<b>Specifications</b> .....	15
Adjusting the viewfinder's front-back position .....	7		
Detaching the Viewfinder .....	8		
<b>For cameras compatible with the mounting unit</b> .....	9		
Mounting the Viewfinder .....	10		
Detaching the Viewfinder .....	10		
Position Adjustment .....	11		

## Features

- The high-resolution CRT delivers superb picture sharpness, making focusing easier.
- The low-flare CRT makes the screen clear and easy on the eyes.
- The large eyepiece aperture makes it possible to see the screen even when holding the viewfinder at some distance from your eye.
- The eyepiece is easily detachable.
- The image system can be switched between 1080/60 fields and 1080/50 fields depending on the control signal from the camera. (AJ-HVF21G only)

## Parts and Their Functions

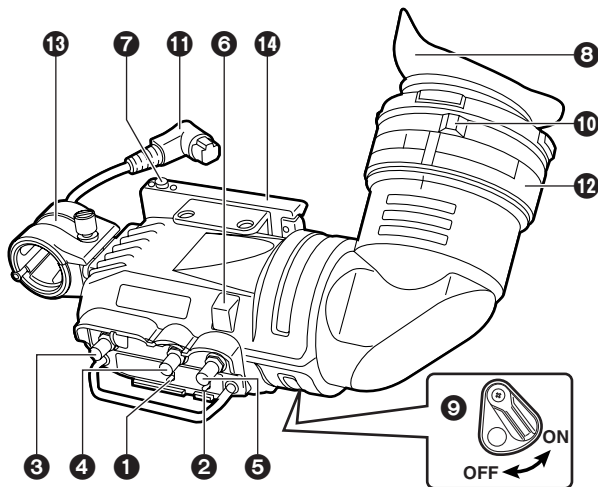

### 1 ZEBRA (Zebra Pattern) Switch

Displays a zebra pattern inside the viewfinder.

**ON:** Displays a zebra pattern.

**OFF:** No zebra pattern displayed.

The details of the display, such as the type of zebra pattern, will differ depending on the camera used with the viewfinder. Refer to the instruction manual of the camera for details.

### 2 TALLY Switch

Controls the front tally lamp.

**HIGH:** Makes the front tally lamp brighter.

**OFF:** Turns the front tally lamp off.

**LOW:** Makes the front tally lamp dimmer.

## ***Parts and Their Functions***

### **③ PEAKING Knob**

Adjusts the outlines of the images in the viewfinder to make focusing easier. The setting of this control has no effect on the output signal of the camera.

### **④ CONTRAST Knob**

Adjusts the contrast of the screen inside the viewfinder. The setting of this control has no effect on the output signal of the camera.

### **⑤ BRIGHT (Brightness) Knob**

Adjusts the brightness of the screen inside the viewfinder. The setting of this control has no effect on the output signal of the camera.

### **⑥ Front Tally Lamp**

Lights when the camera is shooting and the TALLY switch is set to HIGH or LOW.

Also, flashes on and off as a warning indication, in the same manner as the REC lamp, inside the viewfinder.

The brightness of the front tally lamp is controlled by the setting of the TALLY switch (HIGH or LOW).

### **⑦ Viewfinder stopper**

This is used to attach and remove the viewfinder.

### **⑧ Eyepiece**

### **⑨ Back Tally Lamp**

Lights when the camera is shooting. Also, flashes on and off as a warning indication, in the same manner as the REC lamp inside the viewfinder.

The back tally lamp is hidden when the lever is in the OFF position.

### **⑩ Diopter Adjustment Ring**

Adjust this control to match the vision of the person using the camera so that the image on the screen in the viewfinder is as clear as possible.

### **⑪ Connection Plug**

### **⑫ Lock Ring**

### **⑬ Microphone Holder**

### **⑭ Slide rail**

## ***Parts and Their Functions***

### **Internal LEDs**

The lamp and picture tube indications will differ depending on the camera used with the viewfinder.

Refer to the instruction manual of the camera for details.

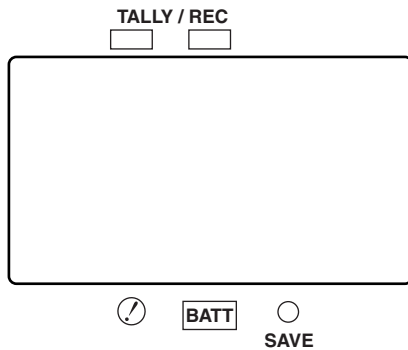

## For cameras compatible with the standard slide rail

The following cameras support the standard slide rail.

Viewfinder model number	Camera model number
AJ-HVF21G	AJ-HDX400 AJ-HDX400P
AJ-HVF27BG	AJ-HDC27H AJ-HDC27HP AJ-HDC27HE AJ-HDC27HMC

### Mounting the Viewfinder

1. Confirm that the POWER switch of the camera is "OFF".
2. Insert the plug into the connection jack of the viewfinder.  
<Note>  
Be sure to insert the plug all the way into the connection jack.

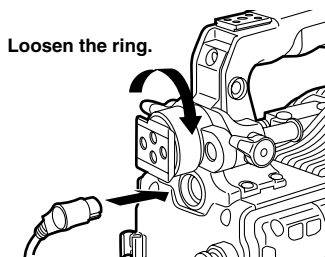

3. Loosen the viewfinder left-right position anchoring ring.
4. While pulling up the viewfinder stopper, attach the viewfinder by sliding it in the direction of the arrow.

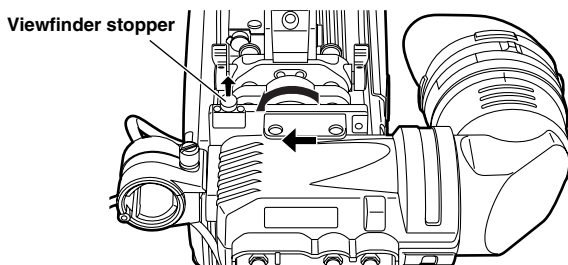

5. Tighten the viewfinder left-right position anchoring ring.

## ***For cameras compatible with the standard slide rail***

### **Adjusting the viewfinder's left-right position**

- 1.** Loosen the viewfinder left-right position anchoring ring.
- 2.** Slide the viewfinder to the left or right, and adjust it to a position that allows easy viewing.

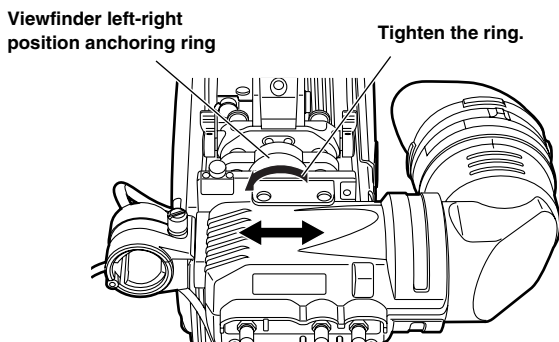

- 3.** Tighten the viewfinder left-right position anchoring ring.

### **Adjusting the viewfinder's front-back position**

- 1.** Loosen the viewfinder front-back position anchoring ring.
- 2.** Slide the viewfinder to the front or back, and adjust it to a position that allows easy viewing.

**Viewfinder front-back position anchoring ring**

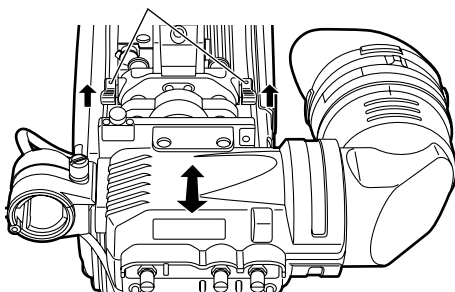

- 3.** Tighten the viewfinder front-back position anchoring ring.



## ***For cameras compatible with the standard slide rail***

### **Detaching the Viewfinder**

- 1.** Confirm that the POWER switch of the camera is “OFF”.
- 2.** Loosen the viewfinder left-right position anchoring ring.
- 3.** While pulling up the viewfinder stopper, remove the viewfinder by sliding it in the direction of the arrow.

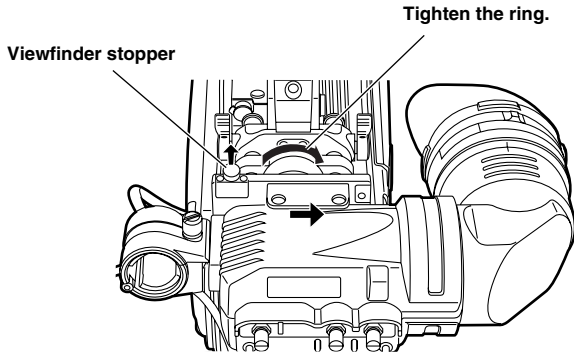

- 4.** Release the viewfinder cable and mic cable from the cable clamps, and disconnect the cables.

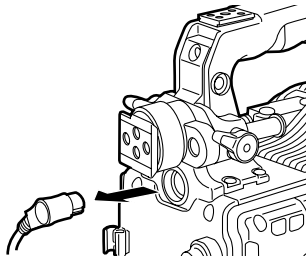

## ***For cameras compatible with the mounting unit***

The standard slide rail can be removed and replaced with the mounting unit (VYQ1818). To purchase the mounting unit, consult your dealer while bearing in mind that this unit is a repair part.

The following cameras support the mounting unit.

Viewfinder model number	Camera model number
AJ-HVF21G	AJ-HDC20A AJ-HDC20AP
AJ-HVF27BG	AJ-HDC27F AJ-HDC27FP AJ-HDC27FE AJ-HDC27FMC

### **• Changing from the slide rail to the mounting unit**

- 1.** Detach the two screws, then detach the standard slide rail.

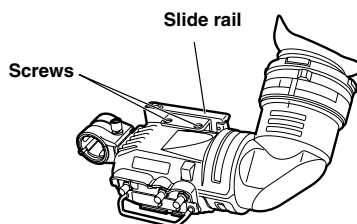

- 2.** Secure the mounting unit in place with the two screws.

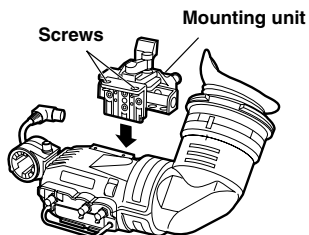

## For cameras compatible with the mounting unit

### Mounting the Viewfinder

1. Confirm that the POWER switch of the camera is "OFF".
2. Insert the plug into the connection jack of the viewfinder.  
**<Note>**  
 Be sure to insert the plug all the way into the connection jack.
3. Push the viewfinder down into place.
4. Tighten the stopper screw firmly.

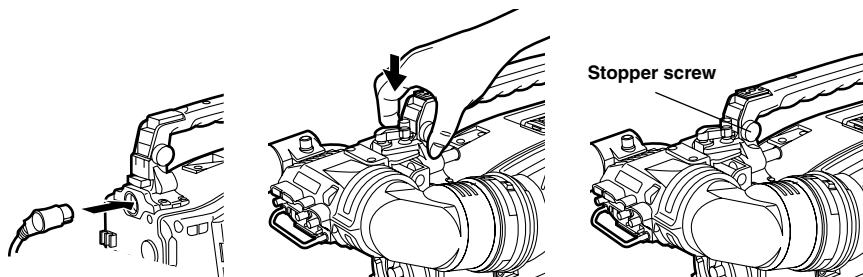

### Detaching the Viewfinder

1. Confirm that the POWER switch of the camera is "OFF".
2. Loosen the stopper screw and detach the viewfinder by pulling it straight up.  
**<Note>**  
 Use both hands to detach the viewfinder. The viewfinder may not detach smoothly with one hand, resulting in damage to the viewfinder.
3. Disconnect the connection jack from the viewfinder cable connector.

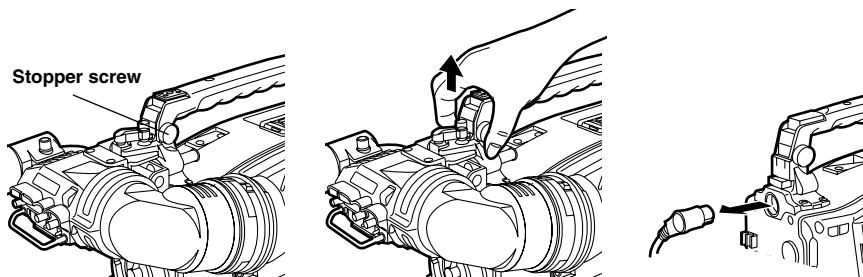

## For cameras compatible with the mounting unit

### Position Adjustment

1. Lift up the viewfinder forward-backward/left-right position clamp lever to disengage the lock.

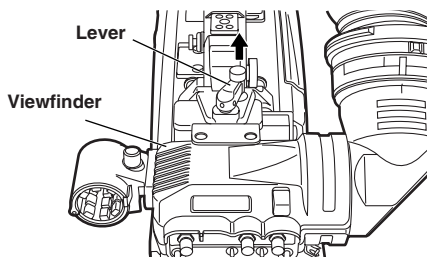

2. Loosen the viewfinder forward-backward/left-right position clamp lever.

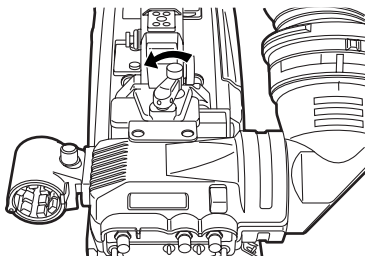

3. Adjust the position of the viewfinder by moving it forward, backward, left or right.

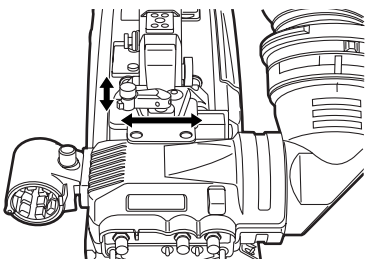

4. Return the viewfinder forward-backward/left-right position clamp lever to the locked position.

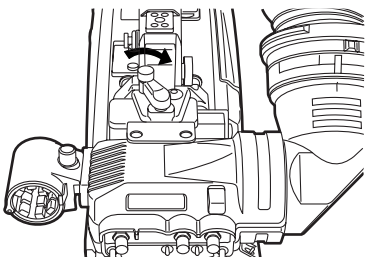

## Diopter Adjustment

1. Set the POWER switch of the camera to “ON”. A picture will appear in the viewfinder.
2. Turn the diopter adjustment ring to adjust the diopter so that the viewfinder picture can be clearly seen.

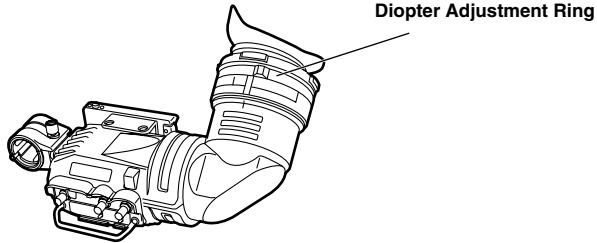

## Screen Adjustment

Adjust the condition of the viewfinder screen.

**Brightness:** Adjust the BRIGHT control.

**Contrast:** Adjust the CONTRAST control.

**Contour:** Adjust the PEAKING control.

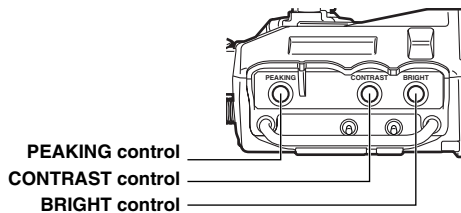

1. Set the POWER switch of the camera to “ON”.
2. Set the OUTPUT switch of the camera to “BAR”.
3. Turn the viewfinder BRIGHT and CONTRAST controls to adjust the picture brightness and contrast.  
Turning the PEAKING control makes the picture appear sharper.  
A sharper picture facilitates focusing the lens.

## Detaching the Eyepiece

If dust has adhered to the CRT screen or mirror, detach the eyepiece and remove it.

### <Note>

Do not wipe the mirror surface under any circumstances as it has been specially treated. Dust which has adhered to the mirror should be blown away with a blower, etc.

1. Turn the lock ring as far as possible in the clockwise and counterclockwise directions to line up the alignment marks on the lock ring and viewfinder barrel.

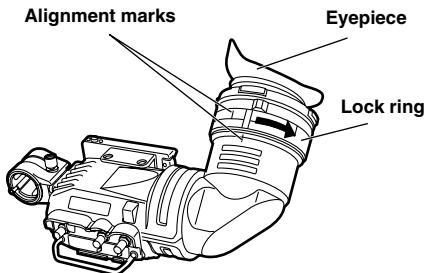

2. Detach the eyepiece.

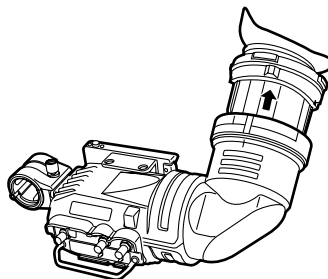

### Remounting the Eyepiece

1. Line up the alignment marks on the lock ring and the viewfinder barrel and slide the eyepiece back into place.
2. Turn the lock ring clockwise as far as the **◀LOCK** position.

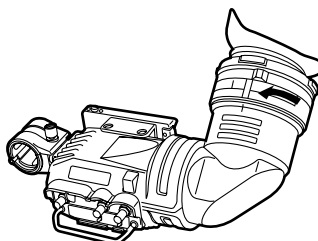

## Mounting the Microphone

Follow the steps below to install the AJ-MC700P or the AJ-MC900G microphone kit (sold separately).

1. Open the microphone holder.

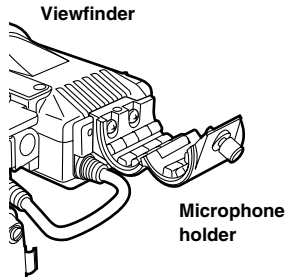

2. Mount the microphone.

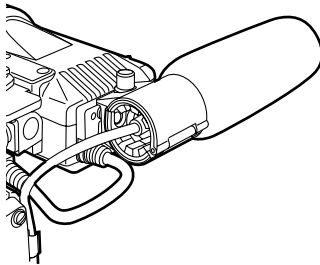

3. Plug the microphone connector cable into the MIC IN jack.

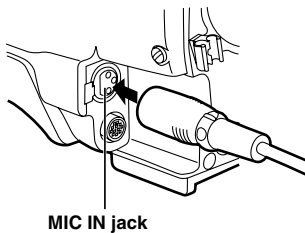

## Specifications

<b>Power supply:</b> DC 12 V (supplied by camera)
<b>Power consumption:</b> 3.8 W (AJ-HVF21G)
4.1 W (AJ-HVF27BG)

 indicates safety information.

### Picture tube:

2-inch high-resolution monochrome picture tube

### Image system:

1080 lines, 50/60 fields selectable (AJ-HVF21G)

720 lines, 60 fields (AJ-HVF27BG)

### External adjustment controls:

Controls (BRIGHT, CONTRAST, PEAKING)

Switches (TALLY HIGH/OFF/LOW, ZEBRA ON/OFF)

### Allowable temperature range:

0°C to 40°C (32°F to 104°F)

### Allowable humidity range:

85% or less (no condensation)

### External dimensions (W×H×D):

240 mm×80 mm×206 mm (9 1/2 inches×3 3/16 inches×8 1/8 inches)

### Weight:

750 g (1.65 lb)

Weight and dimensions when shown are approximately.  
Specifications are subject to change without notice.



## Information on Disposal for Users of Waste Electrical & Electronic Equipment (private households)

---



This symbol on the products and/or accompanying documents means that used electrical and electronic products should not be mixed with general household waste.

For proper treatment, recovery and recycling, please take these products to designated collection points, where they will be accepted on a free of charge basis. Alternatively, in some countries you may be able to return your products to your local retailer upon the purchase of an equivalent new product.

Disposing of this product correctly will help to save valuable resources and prevent any potential negative effects on human health and the environment which could otherwise arise from inappropriate waste handling. Please contact your local authority for further details of your nearest designated collection point.

Penalties may be applicable for incorrect disposal of this waste, in accordance with national legislation.

### **For business users in the European Union**

If you wish to discard electrical and electronic equipment, please contact your dealer or supplier for further information.

### **Information on Disposal in other Countries outside the European Union**

This symbol is only valid in the European Union.

If you wish to discard this product, please contact your local authorities or dealer and ask for the correct method of disposal.

## Vorsichtsmaßnahmen

### **WARNUNG:**

- ZUR REDUZIERUNG DER GEFAHR VON BRAND UND ELEKTRISCHEM SCHLAG DIESES GERÄT WEDER NÄSSE NOCH FEUCHTIGKEIT AUSSETZEN.
- UM BRAND- ODER STROMSCHLAGGEFAHR ZU REDUZIEREN, MUSS DIESES GERÄT VON ALLEN FLÜSSIGKEITEN FERNGEHALTEN WERDEN. VERMEIDEN SIE GEBRAUCH UND LAGERUNG DES GERÄTES AN ORTEN, AN DENEN DIE GEFAHR BESTEHT, DASS ES MIT FLÜSSIGKEITEN BETROPFT ODER BESPRITZT WIRD, UND STELLEN SIE KEINE FLÜSSIGKEITSBEHÄLTER AUF DAS GERÄT.

### **Vorsichtshinweis zum Betrieb**

Bei Betrieb in der Nähe von Elektrogeräten, die starke Magnetfelder erzeugen, können die Video- und Audiosignale durch Rauscheinstreuungen beeinträchtigt werden. In einem solchen Fall empfiehlt es sich, das störende Gerät vor dem Betrieb in größerer Entfernung aufzustellen.

### **Vorsicht:**

- Im Inneren dieses Produktes befinden sich unter Hochspannung stehende Teile. Versuchen Sie nicht, das Produkt zu zerlegen.
- Richten Sie das Okular nicht direkt auf die Sonne.

 ist die Sicherheitsinformation.

# ***Inhalt***

<b>Merkmale</b> .....	<b>3</b>
<b>Teile und ihre Funktionen</b> .....	<b>3</b>
<b>Für Kameras, die mit der Standard-Gleitschiene kompatibel sind</b> .....	<b>6</b>
Anbringen des Suchers .....	6
Einstellen der Querposition des Suchers .....	7
Einstellen der Längsposition des Suchers .....	7
Abnehmen des Suchers .....	8
<b>Für Kameras, die mit der Montageeinheit kompatibel sind</b> .....	<b>9</b>
Anbringen des Suchers .....	10
Abnehmen des Suchers .....	10
Positionseinstellung .....	11
<b>Dioptrieneinstellung</b> .....	<b>12</b>
<b>Sucherschirmeinstellung</b> .....	<b>12</b>
<b>Abnehmen des Okulars</b> .....	<b>13</b>
<b>Anbringen des Mikrofons</b> .....	<b>14</b>
<b>Technische Daten</b> .....	<b>15</b>

## **Merkmale**

- Die hochauflösende Kathodenstrahlröhre liefert eine überragende Bildschärfe und erleichtert die Scharfeinstellung.
- Die geringe Elektronenstreuung der Kathodenstrahlröhre sorgt für ein scharfes Bild zur ermüdungsfreien Betrachtung.
- Die große Okularöffnung ermöglicht die Betrachtung des Sucherschirms selbst aus größerer Entfernung vom Auge.
- Das Okular läßt sich leicht abnehmen.
- Das Bildsystem kann, abhängig vom Steuersignal der Kamera, zwischen 1080/60 Halbbilder und 1080/50 Halbbilder umgeschaltet werden. (Nur AJ-HVF21G)

## **Teile und ihre Funktionen**

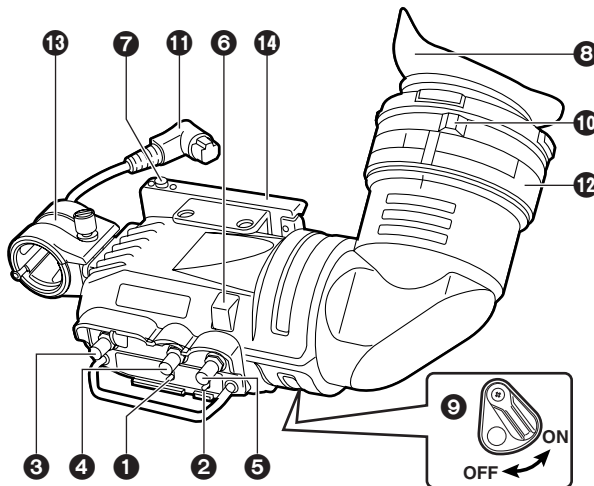

### **① Zebromusterschalter [ZEBRA]**

Dient zum Anzeigen eines Zebromusters im Sucher.

**ON:** Ein Zebromuster wird angezeigt.

**OFF:** Kein Zebromuster wird angezeigt.

Die Details der Anzeige, z.B. die Art des Zebromusters, hängen von der mit dem Sucher verwendeten Kamera ab. Einzelheiten sind der Bedienungsanleitung der Kamera zu entnehmen.

### **② Signallampenschalter [TALLY]**

Dient zur Beeinflussung der vorderen Signallampe.

**HIGH:** Erhöht die Helligkeit der vorderen Signallampe.

**OFF:** Schaltet die vordere Signallampe aus.

**LOW:** Verringert die Helligkeit der vorderen Signallampe.

## **Teile und ihre Funktionen**

### **3 Konturregler [PEAKING]**

Dient zur Einstellung der Bildkonturen im Sucher, um die Scharfeinstellung zu erleichtern. Die Einstellung dieses Reglers hat keinen Einfluß auf das Ausgangssignal der Kamera.

### **4 Kontrastregler [CONTRAST]**

Dient zur Einstellung des Sucherschirmkontrastes. Die Einstellung dieses Reglers hat keinen Einfluß auf das Ausgangssignal der Kamera.

### **5 Helligkeitsregler [BRIGHT]**

Dient zur Einstellung der Helligkeit des Sucherschirms. Die Einstellung dieses Reglers hat keinen Einfluß auf das Ausgangssignal der Kamera.

### **6 Vordere Signallampe**

Leuchtet auf, wenn die Kamera aufnimmt und der Schalter TALLY auf HIGH oder LOW steht.

Die Lampe blinkt außerdem als Warnsignal, wie die Lampe REC im Sucher.

Die Helligkeit der vorderen Signallampe wird durch die Einstellung des Schalters TALLY (HIGH oder LOW) beeinflusst.

### **7 Sucheranschlag**

Dient zum Anbringen und Abnehmen des Suchers.

### **8 Okular**

### **9 Rückwärtige Signallampe**

Leuchtet auf, wenn die Kamera aufnimmt. Die Lampe blinkt außerdem als Warnsignal, wie die Lampe REC im Sucher.

Die rückwärtige Signallampe ist verdeckt, wenn sich der Hebel in der Stellung OFF befindet.

### **10 Dioptrien-Einstellring**

Dient zur Anpassung des Suchers an die Sehkraft des jeweiligen Benutzers der Kamera, um ein möglichst scharfes Sucherbild zu erhalten.

### **11 Anschlußstecker**

### **12 Verriegelungsring**

### **13 Mikrofonhalter**

### **14 Gleitschiene**

## Teile und ihre Funktionen

### Interne LEDs

Die Lampen und Bildröhrenanzeigen hängen von der mit dem Sucher verwendeten Kamera ab.

Einzelheiten sind der Bedienungsanleitung der Kamera zu entnehmen.

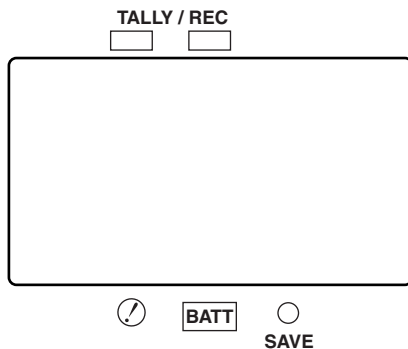

## Für Kameras, die mit der Standard-Gleitschiene kompatibel sind

Die folgenden Kameras unterstützen die Standard-Gleitschiene.

Sucher-Modellnummer	Kamera-Modellnummer
AJ-HVF21G	AJ-HDX400 AJ-HDX400P
AJ-HVF27BG	AJ-HDC27H AJ-HDC27HP AJ-HDC27HE AJ-HDC27HMC

### Anbringen des Suchers

1. Sicherstellen, daß sich der Schalter POWER der Kamera in der AUS-Stellung befindet.
2. Den Stecker in die Anschlußbuchse des Suchers einführen.  
<Hinweis>  
Führen Sie den Stecker bis zum Anschlag in die Anschlußbuchse ein.

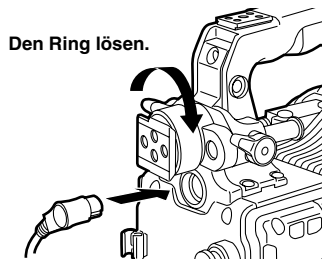

3. Lösen Sie den Querpositions-Feststellung des Suchers.
4. Bringen Sie den Sucher durch Einschieben in Pfeilrichtung an, während Sie den Sucheranschlag hochziehen.

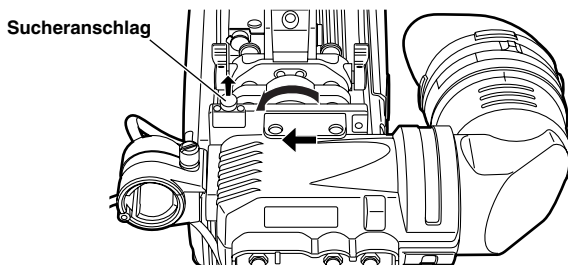

5. Ziehen Sie den Querpositions-Feststellung des Suchers an.

## **Für Kameras, die mit der Standard-Gleitschiene kompatibel sind**

### **Einstellen der Querposition des Suchers**

- 1.** Lösen Sie den Querpositions-Feststellung des Suchers.
- 2.** Schieben Sie den Sucher nach links oder rechts, um seine Position so einzustellen, dass der Suchermonitor bequem ablesbar ist.

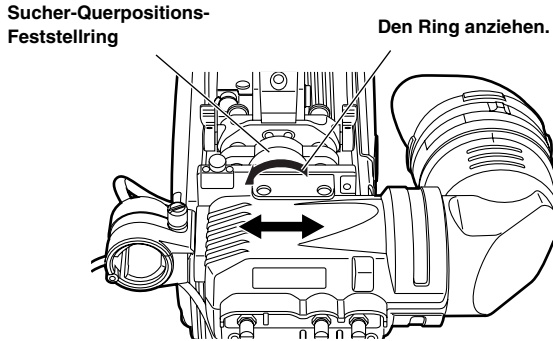

- 3.** Ziehen Sie den Querpositions-Feststellung des Suchers an.

### **Einstellen der Längsposition des Suchers**

- 1.** Lösen Sie den Längspositions-Feststellung des Suchers.
- 2.** Schieben Sie den Sucher nach vorn oder hinten, um seine Position so einzustellen, dass der Suchermonitor bequem ablesbar ist.

**Sucher-Längspositions-Feststellung**

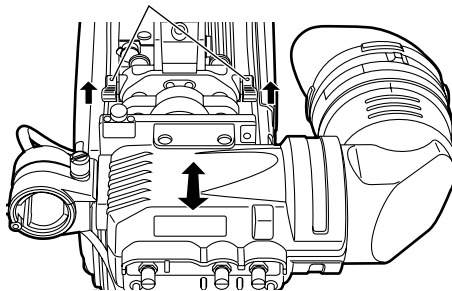

- 3.** Ziehen Sie den Längspositions-Feststellung des Suchers an.



## ***Für Kameras, die mit der Standard-Gleitschiene kompatibel sind***

### **Abnehmen des Suchers**

- 1.** Confirm that the POWER switch of the camera is "OFF".
- 2.** Lösen Sie den Querpositions-Feststellung des Suchers.
- 3.** Entfernen Sie den Sucher durch Schieben in Pfeilrichtung, während Sie den Sucheranschlag hochziehen.

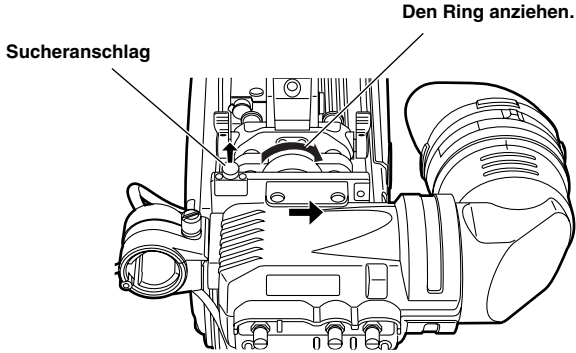

- 4.** Lösen Sie das Sucherkabel und das Mikrofongabel aus den Kabelklemmen, und trennen Sie die Kabel ab.

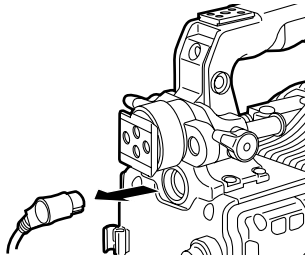

## ***Für Kameras, die mit der Montageeinheit kompatibel sind***

Die Standard-Gleitschiene kann entfernt und durch die Montageeinheit (VYQ1818) ersetzt werden. Wenn Sie die Montageeinheit kaufen wollen, konsultieren Sie Ihren Händler. Beachten Sie aber, dass diese Einheit ein Ersatzteil ist. Die folgenden Kameras unterstützen die Montageeinheit.

Sucher-Modellnummer	Kamera-Modellnummer
AJ-HVF21G	AJ-HDC20A AJ-HDC20AP
AJ-HVF27BG	AJ-HDC27F AJ-HDC27FP AJ-HDC27FE AJ-HDC27FMC

### **• Umrüsten von Gleitschiene auf Montageeinheit**

- 1.** Entfernen Sie die zwei Schrauben, und nehmen Sie dann die Standard-Gleitschiene ab.

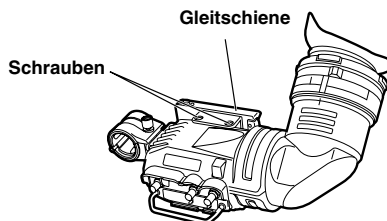

- 2.** Die Montageeinheit mit den zwei Schrauben befestigen.

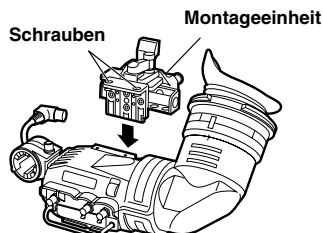

# Für Kameras, die mit der Montageeinheit kompatibel sind

## Anbringen des Suchers

1. Sicherstellen, daß sich der Schalter POWER der Kamera in der AUS-Stellung befindet.
2. Den Stecker in die Anschlußbuchse des Suchers einführen.  
<Hinweis>  
Führen Sie den Stecker bis zum Anschlag in die Anschlußbuchse ein.
3. Den Sucher nach unten andrücken.
4. Die Halteschraube fest anziehen.

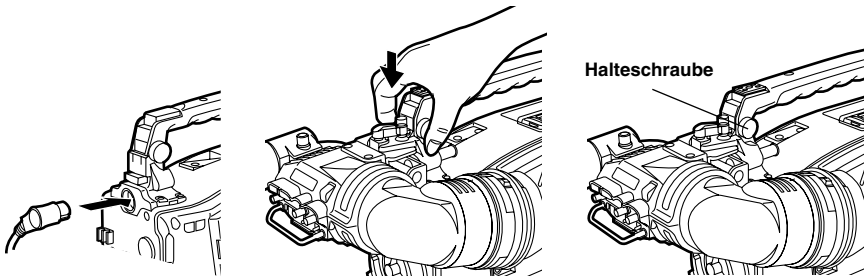

## Abnehmen des Suchers

1. Sicherstellen, daß sich der Schalter POWER der Kamera in der AUS-Stellung befindet.
2. Die Halteschraube lösen, und den Sucher zum Abnehmen gerade nach oben ziehen.  
<Hinweis>  
Benutzen Sie beide Hände zum Abziehen des Suchers. Das Abziehen des Suchers mit nur einer Hand kann Schwierigkeiten bereiten und zu einer Beschädigung des Suchers führen.
3. Den Sucherkabelstecker von der Anschlußbuchse abziehen.

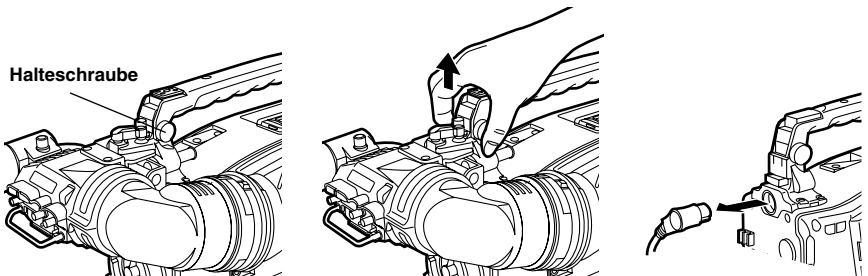

## **Für Kameras, die mit der Montageeinheit kompatibel sind**

### **Positionseinstellung**

- 1.** Den Sucherpositions-Feststellhebel anheben, um die Verriegelung freizugeben.

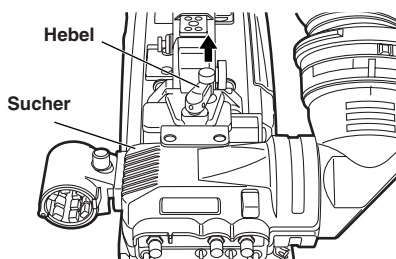

- 2.** Den Sucherpositions-Feststellhebel lösen.

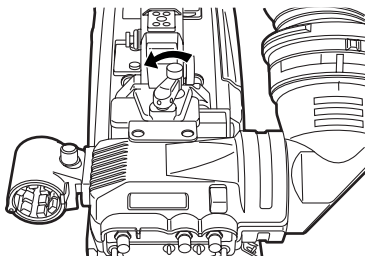

- 3.** Die Position des Suchers durch Verschieben in die gewünschte Richtung einstellen.

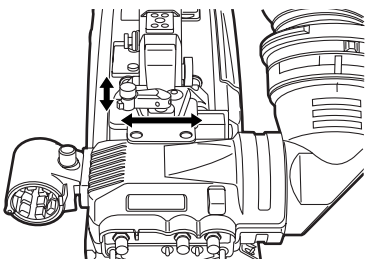

- 4.** Den Sucherpositions-Feststellhebel wieder auf die Verriegelungsstellung zurückstellen.

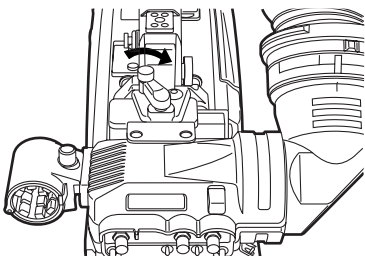

## ***Dioptrieneinstellung***

- 1.** Den Schalter POWER der Kamera auf die EIN-Stellung stellen. Ein Bild erscheint im Sucher.
- 2.** Das Okular durch Drehen des Dioptrien-Einstellrings so einstellen, daß das Sucherbild scharf ist.

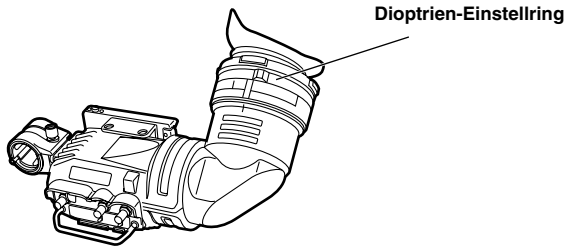

## ***Sucherschirmeinstellung***

Den Zustand des Sucherschirms einstellen.

- Helligkeit:** Den Regler BRIGHT drehen.  
**Kontrast:** Den Regler CONTRAST drehen.  
**Kontur:** Den Regler PEAKING drehen.

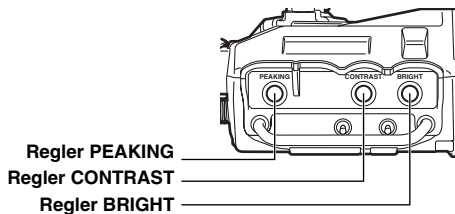

- 1.** Den Schalter POWER der Kamera auf die EIN-Stellung stellen.
- 2.** Den Schalter OUTPUT der Kamera auf "BAR" stellen.
- 3.** Helligkeit und Kontrast des Sucherbilds durch Drehen der Regler BRIGHT und CONTRAST am Sucher einstellen.  
Die Konturenschärfe durch Drehen des Reglers PEAKING erhöhen.  
Ein schärferes Sucherbild erleichtert das Fokussieren des Objektivs.

## Abnehmen des Okulars

Falls Staub an Sucherschirm oder Spiegel haftet, das Okular lösen und entfernen.

### <Hinweis>

Die Spiegeloberfläche darf unter keinen Umständen abgewischt werden, da sie speziell vergütet ist. Am Spiegel haftender Staub sollte mit einem Blasepinsel oder dergleichen entfernt werden.

1. Den Verriegelungsring so weit wie möglich nach rechts und links drehen, um die Ausrichtmarkierungen an Verriegelungsring und Suchertubus zur Deckung zu bringen.

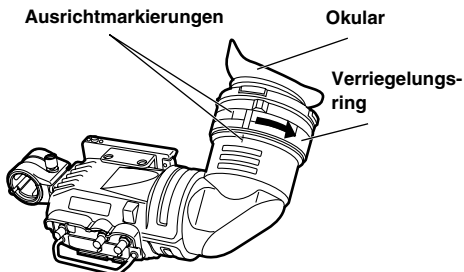

2. Das Okular abnehmen.

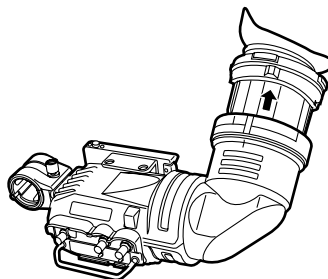

### Anbringen des Okulars

1. Die Ausrichtmarkierungen an Verriegelungsring und Suchertubus zur Deckung bringen, und das Okular wieder einschieben.
2. Den Verriegelungsring bis zur Position **LOCK** nach rechts drehen.

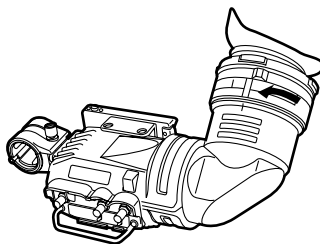

## Anbringen des Mikrofons

Führen Sie die folgenden Schritte aus, um den Mikrofonsatz AJ-MC700P oder AJ-MC900G (getrennt erhältlich) zu montieren.

1. Den Mikrofonhalter öffnen.

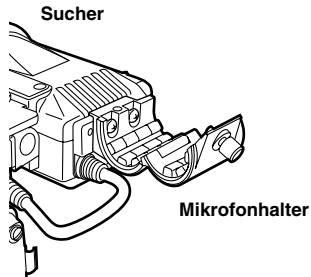

2. Das Mikrofon anbringen.

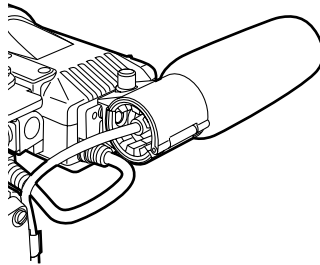

3. Den Stecker des Mikrofonkabels an die Buchse MIC IN anschließen.

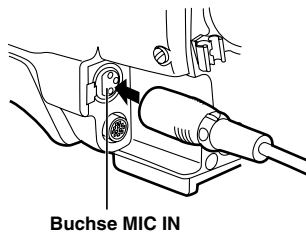

## Technische Daten

<b>Stromversorgung:</b> 12 V Gleichspannung (Versorgung durch Kamera)
<b>Leistungsaufnahme:</b> 3,8 W (AJ-HVF21G)
4,1 W (AJ-HVF27BG)

 ist die Sicherheitsinformation.

### **Bildröhre:**

Hochauflösende 2-Zoll-Schwarzweiß-Bildröhre

### **Bildsystem:**

1080 Zeilen, 50/60 Halbbilder auswählbar (AJ-HVF21G)

720 Zeilen, 60 Halbbilder (AJ-HVF27BG)

### **Externe Regler:**

Regler (BRIGHT, CONTRAST, PEAKING)

### **Externe Schalter:**

Schalter (TALLY HIGH/OFF/LOW, ZEBRA ON/OFF)

### **Zulässiger Temperaturbereich:**

0°C bis 40°C

### **Zulässiger Luftfeuchtigkeitsbereich:**

85% oder weniger (keine Kondensation)

### **Außenabmessungen (B×H×T):**

240 mm×80 mm×206 mm

### **Gewicht:**

750 g

Bei den Angaben zu Gewicht und Abmessungen handelt es sich um Näherungswerte. Änderungen der technischen Daten bleiben im Sinne der ständigen Produktverbesserung vorbehalten.



## Benutzerinformationen zur Entsorgung von elektrischen und elektronischen Geräten (private Haushalte)

---



Dieses Symbol auf Produkten und/oder begleitenden Dokumenten bedeutet, dass verbrauchte elektrische und elektronische Produkte nicht mit gewöhnlichem Haushaltsabfall vermischt werden sollen.

Bringen Sie zur ordnungsgemäßen Behandlung, Rückgewinnung und Recycling diese Produkte zu den entsprechenden Sammelstellen, wo sie ohne Gebühren entgegengenommen werden. In einigen Ländern kann es auch möglich sein, diese Produkte beim Kauf eines entsprechenden neuen Produkts bei Ihrem örtlichen Einzelhändler abzugeben.

Die ordnungsgemäße Entsorgung dieses Produkts dient dem Umweltschutz und verhindert mögliche schädliche Auswirkungen auf Mensch und Umgebung, die aus einer unsachgemäßen Handhabung von Abfall entstehen können. Genauere Informationen zur nächstgelegenen Sammelstelle erhalten Sie bei Ihrer Gemeindeverwaltung.

In Übereinstimmung mit der Landesgesetzgebung können für die unsachgemäße Entsorgung dieser Art von Abfall Strafgebühren erhoben werden.

### **Für Geschäftskunden in der Europäischen Union**

Bitte treten Sie mit Ihrem Händler oder Lieferanten in Kontakt, wenn Sie elektrische und elektronische Geräte entsorgen möchten. Er hält weitere Informationen für sie bereit.

### **Informationen zur Entsorgung in anderen Ländern außerhalb der Europäischen Union**

Dieses Symbol ist nur in der Europäischen Union gültig.

Bitte treten Sie mit Ihrer Gemeindeverwaltung oder Ihrem Händler in Kontakt, wenn Sie dieses Produkt entsorgen möchten, und fragen Sie nach einer Entsorgungsmöglichkeit.

## **Précautions à prendre**

### **AVERTISSEMENT:**

- POUR RÉDUIRE LES RISQUES D'INCENDIE OU DE CHOC ÉLECTRIQUE, ÉVITEZ D'EXPOSER CET APPAREIL À LA PLUIE OU À L'HUMIDITÉ.
- POUR RÉDUIRE TOUT RISQUE DE FEU OU DE CHOC ÉLECTRIQUE, ÉLOIGNER L'APPAREIL DES LIQUIDES - UTILISER ET RANGER UNIQUEMENT DANS UN ENDROITNE RISQUANT PAS DE RECEVOIR DES GOUTTES OU D'ÊTRE ASPERGÉ DE LIQUIDES, ET NE PAS METTRE DE RÉCIPIENT RENFERMANT DES LIQUIDES SUR LE DESSUS DE L'APPAREIL.

### **Précautions d'utilisation**

L'utilisation de l'appareil à proximité d'un champ magnétique puissant risque d'engendrer du bruit dans les signaux audio et vidéo. Dans ce cas, remédier à la situation par exemple en éloignant la source de champ magnétique de l'appareil avant l'utilisation.

### **Attention:**

- L'intérieur de l'appareil renferme des composants sous haute tension. Ne pas démonter l'appareil.
- Veiller à ne pas diriger l'ocilleton directement sur le soleil.

## **Attention (Pour le Canada)**

CET APPAREIL NUMÉRIQUE DE LA CLASS A EST CONFORME À LA NORME NMB-003 DU CANADA.

 Informations concernant la sécurité.

## **Table des matières**

<b>Caractéristiques</b> .....	<b>3</b>
<b>Les commandes et leurs fonctions</b> .....	<b>3</b>
<b>Pour les caméras compatibles avec le rail coulissant standard</b> .....	<b>6</b>
Montage du viseur .....	6
Réglage de la position gauche-droite du viseur .....	7
Réglage de la position avant-arrière du viseur .....	7
Retrait du viseur .....	8
<b>Pour les caméras compatibles avec le module de montage</b> .....	<b>9</b>
Montage du viseur .....	10
Retrait du viseur .....	10
Réglage de la position .....	11
<b>Réglage de la correction dioptrique</b> .....	<b>12</b>
<b>Réglage de l'écran</b> .....	<b>12</b>
<b>Retrait de l'ocilleton</b> .....	<b>13</b>
<b>Montage du microphone</b> .....	<b>14</b>
<b>Fiche technique</b> .....	<b>15</b>

## Caractéristiques

- Le tube cathodique à haute résolution délivre une extraordinaire netteté d'image, ce qui facilite la mise au point.
- Le tube cathodique à faible lumière parasite rend l'écran plus facile à voir et moins fatigant pour les yeux.
- La grosse ouverture de l'ocilleton permet de voir l'écran même en éloignant le viseur de l'œil.
- L'ocilleton se retire en toute facilité.
- Le système image peut être commuté de 1080/60 trames à 1080/50 trames en fonction du signal de commande de la caméra. (AJ-HVF21G uniquement)

## Les commandes et leurs fonctions

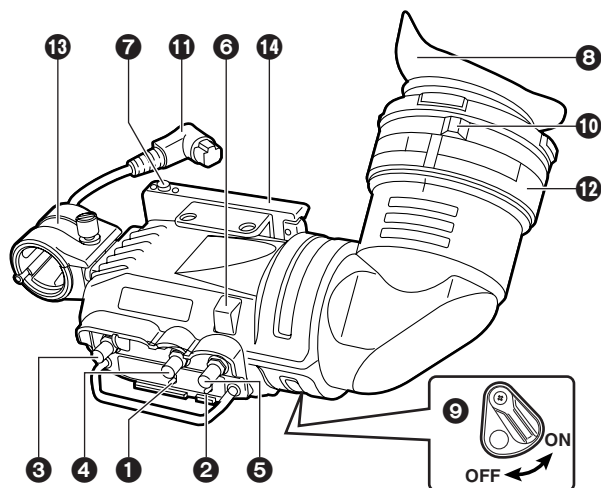

### 1 Commutateur de motif de zébrures (ZEBRA)

Il permet d'afficher un motif de zébrures dans le viseur.

**ON:** Affiche un motif de zébrures.

**OFF:** N'affichage pas de motif de zébrures.

Les détails de l'affichage, comme le type du motif de zébrures, varient en fonction de la caméra utilisée. Pour les détails, voir le mode d'emploi de la caméra.

### 2 Commutateur de signalisation (TALLY)

Il commande le voyant de signalisation avant.

**HIGH:** Rend le voyant de signalisation avant plus brillant.

**OFF:** Eteint le voyant de signalisation avant.

**LOW:** Rend le voyant de signalisation avant moins brillant.

## **Les commandes et leurs fonctions**

### **③ Bouton de crête (PEAKING)**

Il permet de régler les contours de l'image dans le viseur de façon à les rendre plus nets. Le réglage de cette commande est sans effet sur le signal de sortie de la caméra.

### **④ Bouton de contraste (CONTRAST)**

Il permet de régler le contraste de l'écran dans le viseur. Le réglage de cette commande est sans effet sur le signal de sortie de la caméra.

### **⑤ Bouton de luminosité (BRIGHT)**

Il permet de régler la luminosité de l'écran dans le viseur. Le réglage de cette commande est sans effet sur le signal de sortie de la caméra.

### **⑥ Voyant de signalisation avant**

S'allume pendant la prise de vues lorsque le commutateur TALLY est réglé sur HIGH ou LOW. Par ailleurs, il clignote à titre d'avertissement, de la même manière que le voyant REC dans le viseur.

La luminosité du voyant de signalisation avant est contrôlée par le réglage du commutateur TALLY (HIGH ou LOW).

### **⑦ Vis d'arrêt du viseur**

Elle permet de fixer et de retirer le viseur.

### **⑧ Œillette**

### **⑨ Voyant de signalisation arrière**

S'allume pendant la prise de vues. Par ailleurs, il clignote à titre d'avertissement, de la même manière que le voyant REC dans le viseur.

Le voyant de signalisation arrière est dissimulé lorsque le levier est en position OFF.

### **⑩ Bague de réglage de correction dioptrique**

Cette commande permet d'adapter le viseur à la vue de l'opérateur, de façon que l'image dans l'écran du viseur soit la plus nette possible.

### **⑪ Fiche de raccordement**

### **⑫ Bague de verrouillage**

### **⑬ Support de microphone**

### **⑭ Rail coulissant**

## ***Les commandes et leurs fonctions***

### **LED internes**

Les indications du tube image et des voyants varient en fonction de la caméra utilisée avec le viseur.

Pour les détails, voir le mode d'emploi de la caméra.

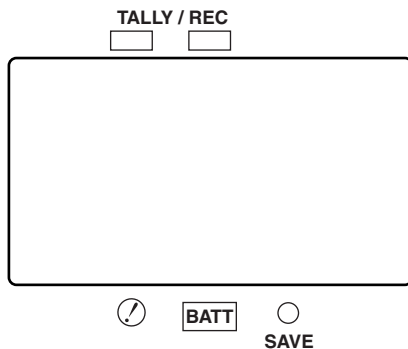

## ***Pour les caméras compatibles avec le rail coulissant standard***

Les caméras suivantes supportent le rail coulissant standard.

Numéro de modèle du viseur	No. de modèle de la caméra
AJ-HVF21G	AJ-HDX400 AJ-HDX400P
AJ-HVF27BG	AJ-HDC27H AJ-HDC27HP AJ-HDC27HE AJ-HDC27HMC

### **Montage du viseur**

- 1.** Vérifier que l'interrupteur POWER de la caméra est éteint ("OFF").
- 2.** Insérer la fiche dans la prise de raccordement du viseur.  
**<Remarque>**  
Bien insérer la fiche à fond dans la prise de raccordement.

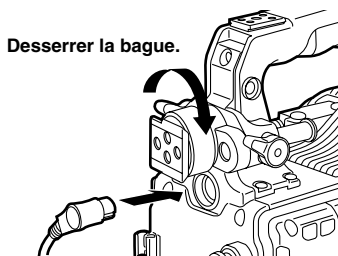

- 3.** Desserrer la bague d'ancrage de la position gauche-droite du viseur.
- 4.** Tout en soulevant la butée du viseur, fixer le viseur en le glissant dans le sens de la flèche.

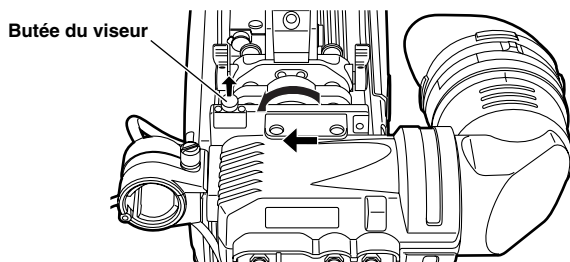

- 5.** Serrer la bague d'ancrage de la position gauche-droite du viseur.

## ***Pour les caméras compatibles avec le rail coulissant standard***

### **Réglage de la position gauche-droite du viseur**

- 1.** Desserrer la bague d'ancrage de la position gauche-droite du viseur.
- 2.** Glisser le viseur vers la gauche ou vers la droite, et le régler sur la position permettant une vue facile des données sur l'écran.

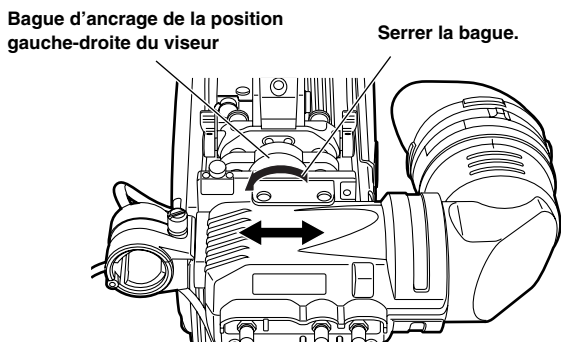

- 3.** Serrer la bague d'ancrage de la position gauche-droite du viseur.

### **Réglage de la position avant-arrière du viseur**

- 1.** Desserrer la bague d'ancrage de la position avant-arrière du viseur.
- 2.** Glisser le viseur vers l'avant ou vers l'arrière, et le régler sur la position permettant une vue facile des données sur l'écran.

**Bague d'ancrage de la position avant-arrière du viseur**

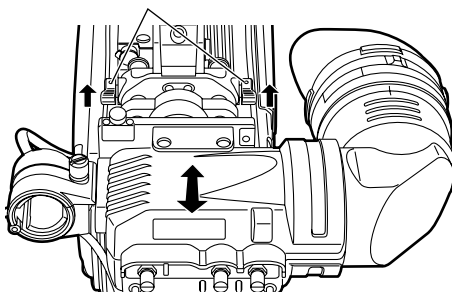

- 3.** Serrer la bague d'ancrage de la position avant-arrière du viseur.



## ***Pour les caméras compatibles avec le rail coulissant standard***

### **Retrait du viseur**

- 1.** Vérifier que l'interrupteur POWER de la caméra est éteint ("OFF").
- 2.** Desserrer la bague d'ancrage de la position gauche-droite du viseur.
- 3.** Tout en soulevant la butée du viseur, retirer le viseur en le glissant dans le sens de la flèche.

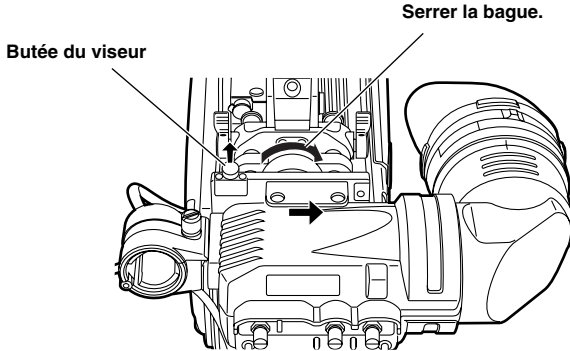

- 4.** Dégager le câble du viseur et le câble du microphone des colliers de câble, et débrancher les câbles.

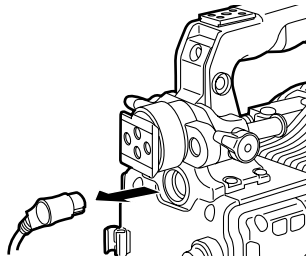

## ***Pour les caméras compatibles avec le module de montage***

Il est possible de retirer le rail coulissant et de le remplacer par le module de montage (VYQ1818). Pour se procurer le module de montage, consulter son revendeur en sachant que ce module est une pièce de rechange.

Les caméras suivantes supportent le module de montage.

Numéro de modèle du viseur	No. de modèle de la caméra
AJ-HVF21G	AJ-HDC20A AJ-HDC20AP
AJ-HVF27BG	AJ-HDC27F AJ-HDC27FP AJ-HDC27FE AJ-HDC27FMC

### **• Remplacement du rail coulissant par le module de montage**

- 1.** Retirer les deux vis, puis retirer le rail coulissant standard.

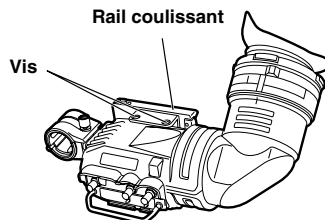

- 2.** Fixer le module de montage en place avec les deux vis.

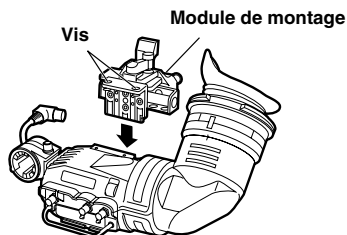

## ***Pour les caméras compatibles avec le module de montage***

### **Montage du viseur**

- 1.** Vérifier que l'interrupteur POWER de la caméra est éteint ("OFF").
- 2.** Insérer la fiche dans la prise de raccordement du viseur.  
**<Remarque>**  
Bien insérer la fiche à fond dans la prise de raccordement.
- 3.** Enfoncer le viseur en place.
- 4.** Serrer la vis d'arrêt à fond.

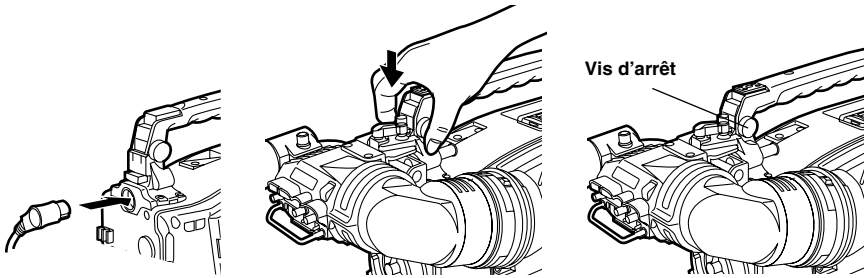

### **Retrait du viseur**

- 1.** Vérifier que l'interrupteur POWER de la caméra est éteint ("OFF").
- 2.** Desserrer la vis d'arrêt et retirer le viseur en tirant droit dessus.  
**<Remarque>**  
Utiliser les deux mains pour retirer le viseur. Avec une seule main, le viseur risque de ne pas s'enlever facilement, ce qui pourrait l'endommager.
- 3.** Débrancher la prise de raccordement du connecteur de câble du viseur.

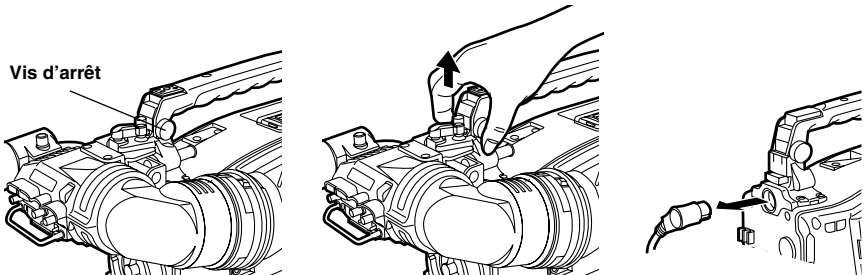

## ***Pour les caméras compatibles avec le module de montage***

### **Réglage de la position**

- 1.** Soulever le levier de serrage de position avant-arrière/gauche-droite du viseur de façon à dégager le verrouillage.

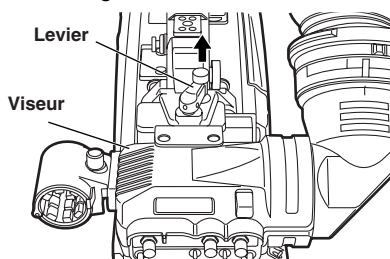

- 2.** Desserrer le levier de serrage de position avant-arrière/gauche-droite du viseur.

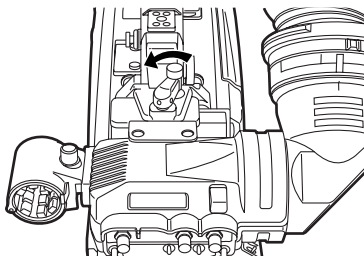

- 3.** Régler la position du viseur en le déplaçant vers l'avant, l'arrière, la gauche ou la droite.

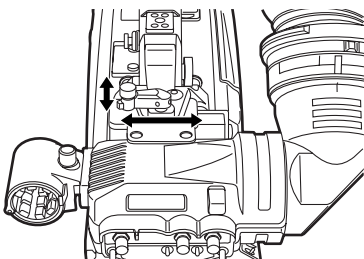

- 4.** Ramener le levier de serrage de position avant-arrière/gauche-droite du viseur sur sa position verrouillée.

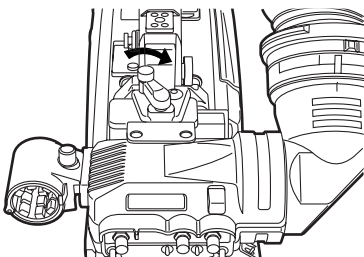

## Réglage de la correction dioptrique

1. Mettre l'interrupteur POWER de la caméra sur "ON". Une image apparaît dans le viseur.
2. Tourner la bague de correction dioptrique de façon que l'image du viseur soit nette.

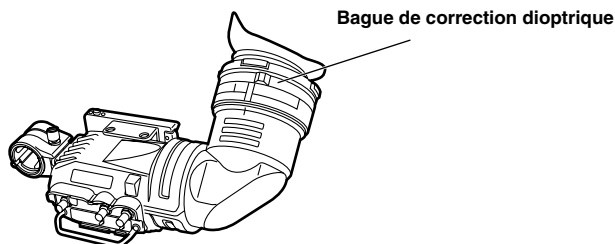

## Réglage de l'écran

Régler les conditions de l'écran du viseur.

**Luminosité:** Régler la commande BRIGHT.

**Contraste:** Régler la commande CONTRAST.

**Contours:** Régler la commande PEAKING.

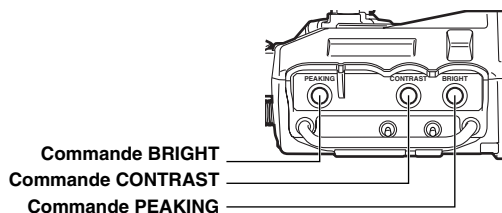

1. Mettre l'interrupteur POWER de la caméra sur "ON".
2. Régler le commutateur OUTPUT de la caméra sur "BAR".
3. Tourner les commandes BRIGHT et CONTRAST pour régler la luminosité et le contraste de l'image.  
Si l'on tourne la commande PEAKING, l'image devient plus nette.  
Une image plus nette facilite la mise au point.

## Retrait de l'ocilleton

Si de la poussière colle au tube image ou au miroir, détacher l'ocilleton et le retirer.

### <Remarque>

En aucun cas on n'essuiera la surface du miroir, car elle a été spécialement traitée. La poussière qui colle au miroir devra être enlevée avec une poire soufflante, par exemple.

1. Tourner la bague de verrouillage à fond vers la droite ou vers la gauche de façon à amener les repères d'alignement de la bague de verrouillage sur ceux du barillet du viseur.

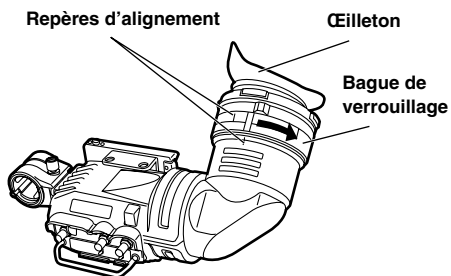

2. Retirer l'ocilleton.

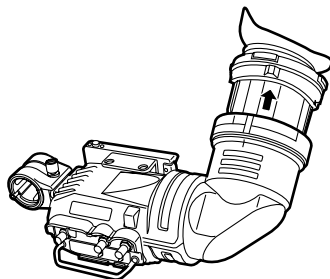

### Remontage de l'ocilleton

1. Amener les repères d'alignement de la bague de verrouillage sur ceux du barillet du viseur, et glisser l'ocilleton pour le remettre en place.
2. Tourner la bague de verrouillage vers la droite jusqu'à la position **◀ LOCK** .

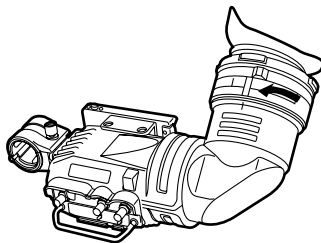

## Montage du microphone

Pour monter le microphone AJ-MC700P ou AJ-MC900G (vendu séparément), procéder de la façon suivante.

1. Ouvrir le support du microphone.

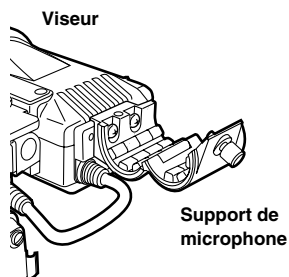

2. Monter le microphone.

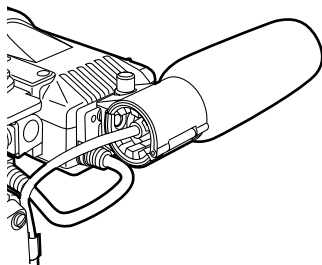

3. Brancher le câble de raccordement du microphone dans la prise MIC IN.

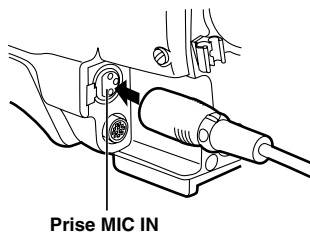

## ***Fiche technique***

<b>Alimentation:</b>	CC 12 V (fournie par la caméra)
<b>Consommation:</b>	3,8 W (AJ-HVF21G) 4,1 W (AJ-HVF27BG)

 Informations concernant la sécurité.

### **Tube image:**

Tube image monochrome haute résolution de 2,0 pouce

### **Système image:**

1080 lignes, 50/60 trames sélectionnable parmi (AJ-HVF21G)

720 lignes, 60 trames (AJ-HVF27BG)

### **Commandes de réglage externes:**

Commandes de niveau (BRIGHT, CONTRAST, PEAKING)

Commutateurs (TALLY HIGH/OFF/LOW, ZEBRA ON/OFF)

### **Plage de température admissible:**

0°C à 40°C

### **Plage d'humidité admissible:**

85% ou moins (sans condensation)

### **Dimensions externes (L×H×P):**

240 mm×80 mm×206 mm

### **Poids:**

750 g

Le poids et les dimensions sont approximatifs.

Les données techniques sont sujettes à des modifications sans avertissement préalable.



## Informations relatives à l'évacuation des déchets, destinées aux utilisateurs d'appareils électriques et électroniques (appareils ménagers domestiques)

---



Lorsque ce symbole figure sur les produits et/ou les documents qui les accompagnent, cela signifie que les appareils électriques et électroniques ne doivent pas être jetés avec les ordures ménagères.

Pour que ces produits subissent un traitement, une récupération et un recyclage appropriés, envoyez-les dans les points de collecte désignés, où ils peuvent être déposés gratuitement. Dans certains pays, il est possible de renvoyer les produits au revendeur local en cas d'achat d'un produit équivalent.

En éliminant correctement ce produit, vous contribuerez à la conservation des ressources vitales et à la prévention des éventuels effets négatifs sur l'environnement et la santé humaine qui pourraient survenir dans le cas contraire.

Afin de connaître le point de collecte le plus proche, veuillez contacter vos autorités locales.

Des sanctions peuvent être appliquées en cas d'élimination incorrecte de ces déchets, conformément à la législation nationale.

### Utilisateurs professionnels de l'Union européenne

Pour en savoir plus sur l'élimination des appareils électriques et électroniques, contactez votre revendeur ou fournisseur.

### Informations sur l'évacuation des déchets dans les pays ne faisant pas partie de l'Union européenne

Ce symbole n'est reconnu que dans l'Union européenne.

Pour vous débarrasser de ce produit, veuillez contacter les autorités locales ou votre revendeur afin de connaître la procédure d'élimination à suivre.

## **Precauzioni per l'uso**

### **ATTENZIONE:**

- PER RIDURRE IL RISCHIO D'INCENDIO O DI SCOSSE, NON ESPORRE QUESTO PRODOTTO ALLA PIOGGIA O ALL'UMIDITÀ.
- PER RIDURRE IL RISCHIO D'INCENDIO O DI SCOSSE ELETTRICHE, TENERE QUESTO PRODOTTO LONTANO DA TUTTI I LIQUIDI. USARLO E CONSERVARLO SOLTANTO IN LUOGHI CHE NON SIANO ESPOSTI A GOCCIOLAMENTI O SPRUZZI DI LIQUIDI, E NON METTERVI SOPRA RECIPIENTI DI LIQUIDI.

### **Precauzione per l'uso**

L'uso nei pressi degli apparecchi che generano forti campi magnetici potrebbe disturbare i segnali video e audio. In tal caso, correggere il problema, per esempio, allontanando la sorgente dei campi magnetici da questo apparecchio prima dell'uso.

### **Attenzione:**

- L'interno di questo prodotto contiene componenti ad alta tensione. Non smontare questo prodotto.
- Fare attenzione a non puntare l'oculare direttamente sul sole.

 sono le informazioni sulla sicurezza.

## **Sommario**

<b>Caratteristiche</b> .....	<b>3</b>
<b>Parti e loro funzioni</b> .....	<b>3</b>
<b>Videocamere compatibili con la rotaia di scorrimento standard</b> .....	<b>6</b>
Montaggio del mirino .....	6
Regolazione della posizione destra/sinistra del mirino .....	7
Regolazione della posizione avanti/indietro del mirino .....	7
Modo di staccare il mirino .....	8
<b>Videocamere compatibili con l'unità di montaggio</b> .....	<b>9</b>
Montaggio del mirino .....	10
Modo di staccare il mirino .....	10
Regolazione della posizione .....	11
<b>Regolazione delle diottrie</b> .....	<b>12</b>
<b>Regolazione dello schermo</b> .....	<b>12</b>
<b>Modo di staccare l'oculare</b> .....	<b>13</b>
<b>Montaggio del microfono</b> .....	<b>14</b>
<b>Dati tecnici</b> .....	<b>15</b>

## Caratteristiche

- Il CRT ad alta risoluzione produce una superba nitidezza delle immagini che rende più facile la messa a fuoco.
- Il CRT a basso riflesso rende lo schermo chiaro e non affatica gli occhi.
- La grande apertura dell'oculare consente di vedere lo schermo anche tenendo il mirino ad una certa distanza dagli occhi.
- L'oculare può essere staccato facilmente.
- A seconda del segnale di controllo della videocamera è possibile impostare il sistema immagini con 1080/60 campi oppure con 1080/50 campi. (solo AJ-HVF21G)

## Parti e loro funzioni

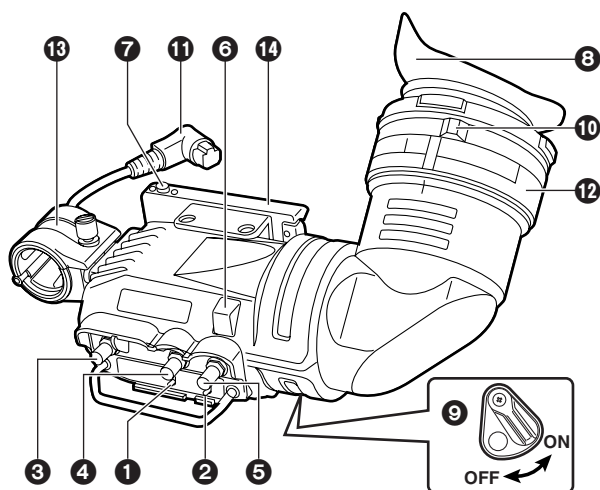

### 1 Interruttore ZEBRA (forma zebra)

Visualizza una forma zebra all'interno del mirino.

**ON:** La forma zebra viene visualizzata.

**OFF:** La forma zebra non viene visualizzata.

I dettagli del display, come il tipo di forma zebra, differiscono secondo la videocamera usata con il mirino. Per i dettagli, riferirsi al manuale di istruzioni della videocamera.

### 2 Interruttore TALLY

Controlla la spia di ripresa anteriore.

**HIGH:** Rende più luminosa la spia di ripresa anteriore.

**OFF:** Spegne la spia di ripresa anteriore.

**LOW:** Rende più fioca la spia di ripresa anteriore.

## ***Parti e loro funzioni***

### **3 Manopola PEAKING**

Regola i contorni delle immagini nel mirino per facilitare la messa a fuoco. La regolazione di questo controllo non ha alcun effetto sul segnale di uscita della videocamera.

### **4 Manopola CONTRAST**

Regola il contrasto dello schermo all'interno del mirino. La regolazione di questo controllo non ha alcun effetto sul segnale di uscita della videocamera.

### **5 Manopola BRIGHT (luminosità)**

Regola la luminosità dello schermo all'interno del mirino. La regolazione di questo controllo non ha alcun effetto sul segnale di uscita della videocamera.

### **6 Spia di ripresa anteriore**

Si accende quando la videocamera esegue la ripresa e l'interruttore TALLY è regolato su HIGH o LOW. Lampeggia anche come un indicatore di avvertimento, allo stesso modo della spia REC, all'interno del mirino.

La luminosità della spia di ripresa anteriore è controllata dalla regolazione dell'interruttore TALLY (HIGH o LOW).

### **7 Fermo mirino**

Serve ad attaccare e rimuovere il mirino.

### **8 Oculare**

### **9 Spia di ripresa posteriore**

Si accende quando la videocamera esegue la ripresa. Lampeggia anche come un indicatore di avvertimento, allo stesso modo della spia REC, all'interno del mirino.

La spia di ripresa posteriore è nascosta quando la leva si trova sulla posizione OFF.

### **10 Anello di regolazione diottrie**

Questo controllo va regolato secondo la vista dell'utente, in modo che le immagini sullo schermo del mirino siano quanto più nitide possibile.

### **11 Spina di connessione**

### **12 Anello di bloccaggio**

### **13 Supporto microfono**

### **14 Rotaia di scorrimento**

## ***Parti e loro funzioni***

### **LED interni**

Le spie e le indicazioni del cinescopio differiscono secondo la videocamera usata con il mirino.

Per i dettagli, riferirsi al manuale di istruzioni della videocamera.

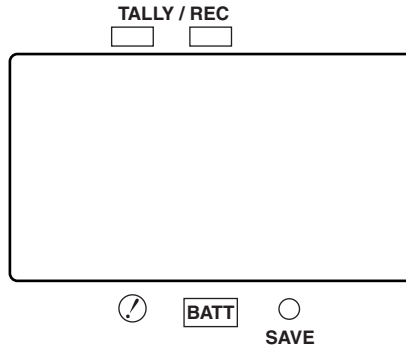

## Videocamere compatibili con la rotaia di scorrimento standard

La rotaia di scorrimento standard è supportata dalle videocamere seguenti.

Numero modello mirino	Modello videocamera
AJ-HVF21G	AJ-HDX400 AJ-HDX400P
AJ-HVF27BG	AJ-HDC27H AJ-HDC27HP AJ-HDC27HE AJ-HDC27HMC

### Montaggio del mirino

1. Accertarsi che l'interruttore POWER della videocamera sia posizionato su "OFF".
2. Inserire la spina nella presa di connessione del mirino.  
<Nota>  
Inserire completamente la spina nella presa di connessione.

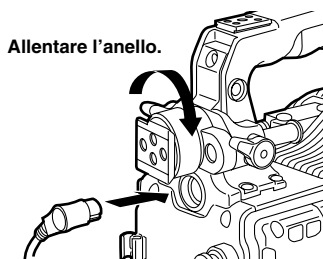

3. Allentare l'anello di ancoraggio posizione destra/sinistra mirino.
4. Tirando su il fermo mirino, attaccare il mirino spingendolo nella direzione della freccia.

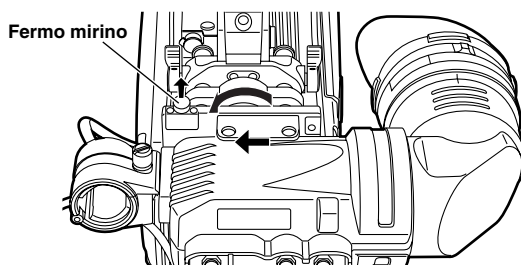

5. Stringere l'anello di ancoraggio posizione destra/sinistra mirino.

## ***Videocamere compatibili con la rotaia di scorrimento standard***

### **Regolazione della posizione destra/sinistra del mirino**

- 1.** Allentare l'anello di ancoraggio posizione destra/sinistra mirino.
- 2.** Spingere il mirino a destra o a sinistra, e regolarlo su una posizione che permetta una comoda visione.

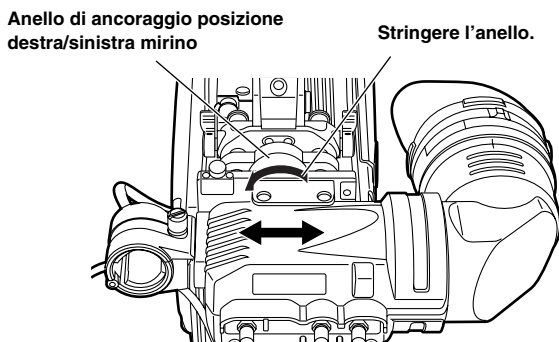

- 3.** Stringere l'anello di ancoraggio posizione destra/sinistra mirino.

### **Regolazione della posizione avanti/indietro del mirino**

- 1.** Allentare l'anello di ancoraggio posizione avanti/indietro mirino.
- 2.** Spingere il mirino avanti o indietro e regolarlo su una posizione che permetta una comoda visione.

**Anello di ancoraggio posizione avanti/indietro mirino**

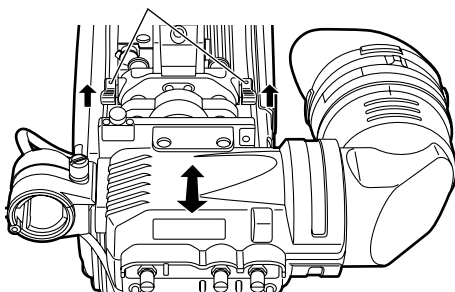

- 3.** Stringere l'anello di ancoraggio posizione avanti/indietro mirino.



## Videocamere compatibili con la rotaia di scorrimento standard

### Modo di staccare il mirino

1. Accertarsi che l'interruttore POWER della videocamera sia posizionato su "OFF".
2. Allentare l'anello di ancoraggio posizione destra/sinistra mirino.
3. Tirando su il fermo mirino, rimuovere il mirino spingendolo nella direzione della freccia.

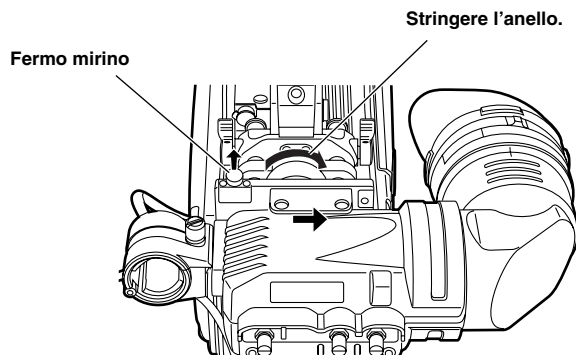

4. Rilasciare il cavo del mirino e il cavo del microfono dai morsetti, e staccare i cavi.

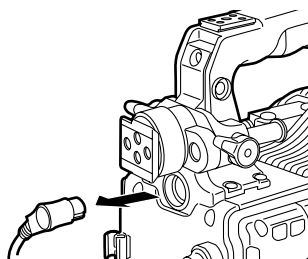

## Videocamere compatibili con l'unità di montaggio

La rotaia di scorrimento standard può essere rimossa e sostituita con l'unità di montaggio (VYQ1818). Per acquistare l'unità di montaggio, rivolgersi al rivenditore tenendo presente che questa unità è una parte di ricambio.

L'unità di montaggio è supportata dalle videocamere seguenti.

Numero modello mirino	Modello videocamera
AJ-HVF21G	AJ-HDC20A AJ-HDC20AP
AJ-HVF27BG	AJ-HDC27F AJ-HDC27FP AJ-HDC27FE AJ-HDC27FMC

### ● Cambiamento dalla rotaia di scorrimento all'unità di montaggio

1. Staccare le due viti, e staccare poi la rotaia di scorrimento.

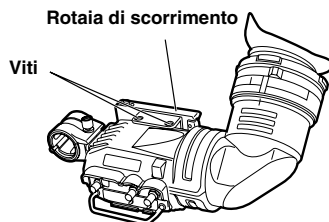

2. Fissare in posizione l'unità di montaggio con le due viti.

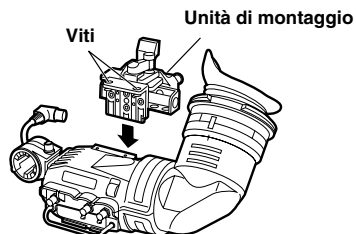

## Videocamere compatibili con l'unità di montaggio

### Montaggio del mirino

1. Accertarsi che l'interruttore POWER della videocamera sia posizionato su "OFF".
2. Inserire la spina nella presa di connessione del mirino.  
<Nota>  
Inserire completamente la spina nella presa di connessione.
3. Spingere giù il mirino in posizione.
4. Stringere saldamente la vite di fermo.

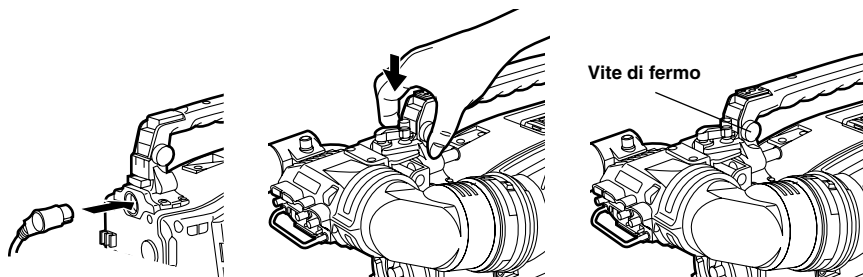

### Modo di staccare il mirino

1. Accertarsi che l'interruttore POWER della videocamera sia posizionato su "OFF".
2. Allentare la vite di fermo e staccare il mirino tirandolo su dritto.  
<Nota>  
Usare entrambe le mani per staccare il mirino. Il mirino potrebbe non staccarsi facilmente se si usa soltanto una mano, e potrebbe danneggiarsi.
3. Staccare la spina di connessione dal connettore del cavo del mirino.

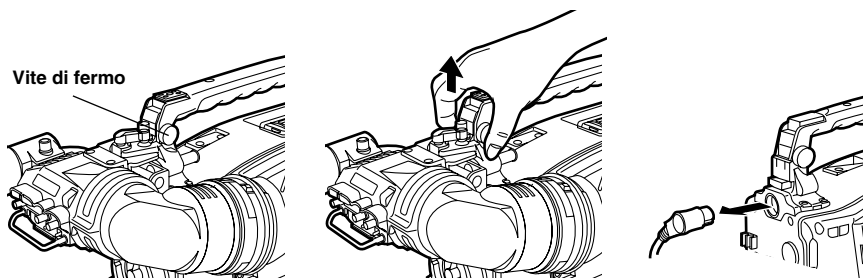

## Videocamere compatibili con l'unità di montaggio

### Regolazione della posizione

1. Sollevare la leva di fissaggio posizione avanti-indietro/destra-sinistra mirino per rilasciare il bloccaggio.

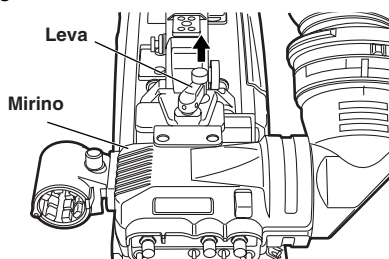

2. Allentare la leva di fissaggio posizione avanti-indietro/destra-sinistra mirino.

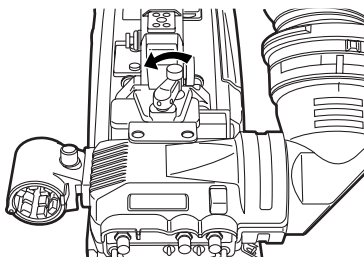

3. Regolare la posizione del mirino spostandolo in avanti-indietro, a destra o a sinistra.

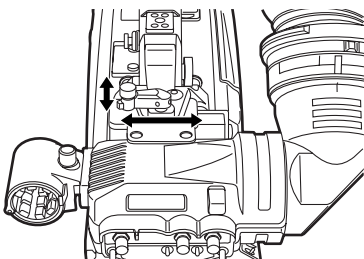

4. Rimettere la leva di fissaggio posizione avanti-indietro/destra-sinistra mirino nella posizione di bloccaggio.

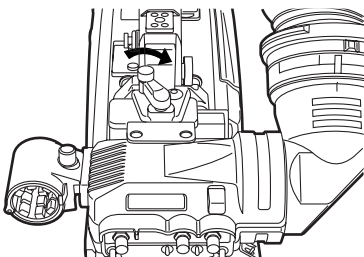

## Regolazione delle diottrie

1. Posizionare l'interruttore POWER della videocamera su "ON". Sul mirino appaiono le immagini.
2. Girare l'anello di regolazione diottrie per regolare le diottrie in modo da vedere chiaramente le immagini sul mirino.

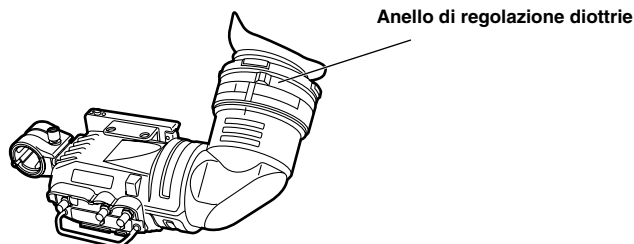

## Regolazione dello schermo

Regolare la condizione dello schermo del mirino.

**Luminosità:** Regolare il controllo BRIGHT.

**Contrasto:** Regolare il controllo CONTRAST.

**Contorno:** Regolare il controllo PEAKING.

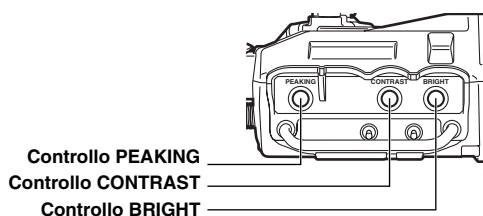

1. Posizionare l'interruttore POWER della videocamera su "ON".
2. Posizionare l'interruttore OUTPUT della videocamera su "BAR".
3. Girare i controlli BRIGHT e CONTRAST del mirino per regolare la luminosità e il contrasto delle immagini.  
Girando il controllo PEAKING si rendono le immagini più nitide.  
Le immagini più nitide facilitano la messa a fuoco dell'obiettivo.

## Modo di staccare l'oculare

Se sullo schermo CRT o sullo specchio c'è della polvere, staccare l'oculare per toglierla.

### <Nota>

Non si deve assolutamente strofinare la superficie dello specchio, perché è trattata in modo speciale. La polvere sullo specchio deve essere soffiata via con un soffietto, ecc.

1. Girare al massimo l'anello di bloccaggio in senso orario o antiorario per allineare i segni di allineamento sull'anello di bloccaggio e sul cilindro del mirino.

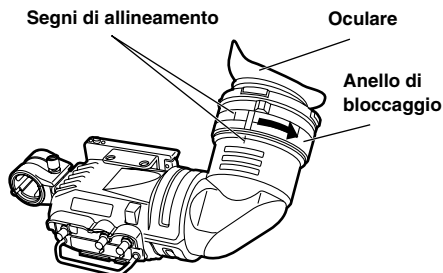

2. Staccare l'oculare.

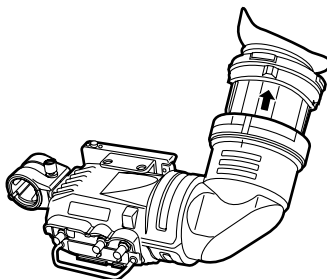

### Modo di rimontare l'oculare

1. Allineare i segni di allineamento sull'anello di bloccaggio e sul cilindro del mirino, e rispingere l'oculare in posizione.
2. Girare l'anello di bloccaggio in senso orario fino alla posizione **◀ LOCK**.

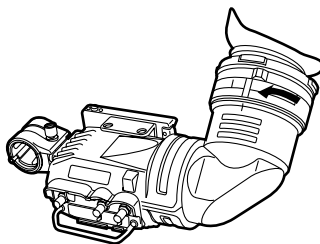

## Montaggio del microfono

Per installare il kit del microfono AJ-MC700P o AJ-MC900G (venduto separatamente), seguire il procedimento dei passi sotto.

1. Aprire il supporto del microfono.

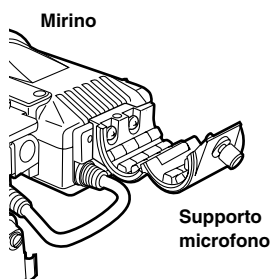

2. Montare il microfono.

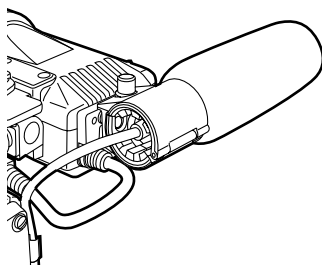

3. Attaccare il cavo connettore microfono alla presa MIC IN.

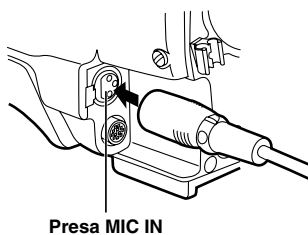

## ***Dati tecnici***

<b>Alimentazione:</b>	C.c. 12 V (fornita dalla videocamera)
<b>Assorbimento di corrente:</b>	3,8 W (AJ-HVF21G) 4,1 W (AJ-HVF27BG)

 sono le informazioni sulla sicurezza.

### **Cinescopio:**

Cinescopio 2 pollici monocromatico ad alta risoluzione

### **Sistema immagini:**

1080 righe, 50/60 campi selezionabili (AJ-HVF21G)

720 righe, 60 campi (AJ-HVF27BG)

### **Controlli di regolazione esterna:**

Controlli (BRIGHT, CONTRAST, PEAKING)

Interruttori (TALLY HIGH/OFF/LOW, ZEBRA ON/OFF)

### **Temperatura di esercizio:**

0°C – 40°C

### **Umidità permmissibile:**

85% o meno (senza condensa)

### **Dimensioni esterne (L×A×P):**

240 mm×80 mm×206 mm

### **Peso:**

750 g

Il peso e le dimensioni sono approssimativi.  
Dati tecnici soggetti a modifiche senza avviso.



## Informazioni per gli utenti sullo smaltimento di apparecchiature elettriche ed elettroniche obsolete (per i nuclei familiari privati)



Questo simbolo sui prodotti e/o sulla documentazione di accompagnamento significa che i prodotti elettrici ed elettronici usati non devono essere mescolati con i rifiuti domestici generici.

Per un corretto trattamento, recupero e riciclaggio, portare questi prodotti ai punti di raccolta designati, dove verranno accettati gratuitamente. In alternativa, in alcune nazioni potrebbe essere possibile restituire i prodotti al rivenditore locale, al momento dell'acquisto di un nuovo prodotto equivalente.

Uno smaltimento corretto di questo prodotto contribuirà a far risparmiare preziose risorse ed evitare potenziali effetti negativi sulla salute umana e sull'ambiente, che potrebbero derivare, altrimenti, da uno smaltimento inappropriato. Per ulteriori dettagli, contattare la propria autorità locale o il punto di raccolta designato più vicino.

In caso di smaltimento errato di questo materiale di scarto, potrebbero venire applicate delle penali, in base alle leggi nazionali.

### Per gli utenti aziendali nell'Unione Europea

Qualora si desideri smaltire apparecchiature elettriche ed elettroniche, contattare il rivenditore o il fornitore per ulteriori informazioni.

### Informazioni sullo smaltimento in nazioni al di fuori dell'Unione Europea

Questo simbolo è valido solo nell'Unione Europea.

Qualora si desideri smaltire questo prodotto, contattare le autorità locali o il rivenditore e chiedere informazioni sul metodo corretto di smaltimento.

## ***Precauciones para la utilización***

### **ADVERTENCIA:**

- PARA REDUCIR EL RIESGO DE PRODUCIR UN INCENDIO O RECIBIR UNA DESCARGA ELÉCTRICA, NO EXPONGA ESTE EQUIPO A LA LLUVIA NI A LA HUMEDAD.
- PARA REDUCIR EL RIESGO DE INCENDIO O SACUDIDA ELÉCTRICA, MANTENGA ESTE EQUIPO ALEJADO DE TODOS LOS LÍQUIDOS. UTILÍCELO Y GUÁRDELO SOLAMENTE EN LUGARES DONDE NO CORRA EL RIESGO DE QUE LE CAIGAN GOTAS O LE SALPIQUEN LÍQUIDOS, Y NO COLOQUE NINGÚN RECIPIENTE DE LÍQUIDOS ENCIMA DEL EQUIPO.

### **Precauciones para el funciona-miento**

El funcionamiento cerca de cualquier aparato que genere campos magnéticos intensos puede dar origen a ruidos en las señales de vídeo y audio. Si éste fuese el caso, solucione el problema, por ejemplo, separando de este aparato el aparato que genera los campos magnéticos antes de iniciar el funcionamiento.

### **Precaución**

- En el interior de este producto hay componentes de alta tensión. No desmonte este producto.
- Tenga cuidado para no apuntar el ocular directamente al sol.

 indica información de seguridad.

## **Índice**

<b>Características</b> .....	<b>3</b>
<b>Partes y sus funciones</b> .....	<b>3</b>
<b>Para cámaras compatibles con el riel de deslizamiento estándar</b> .....	<b>6</b>
Montaje del visor .....	6
Ajuste de la posición hacia la derecha o hacia la izquierda del visor .....	7
Ajuste de la posición hacia adelante o hacia atrás del visor .....	7
Desmontaje del visor .....	8
<b>Para cámaras compatibles con la unidad de montaje</b> .....	<b>9</b>
Montaje del visor .....	10
Desmontaje del visor .....	10
Ajuste de posición .....	11
<b>Ajuste de dioptrías</b> .....	<b>12</b>
<b>Ajuste de pantalla</b> .....	<b>12</b>
<b>Desmontaje del ocular</b> .....	<b>13</b>
<b>Montaje del micrófono</b> .....	<b>14</b>
<b>Especificaciones</b> .....	<b>15</b>

## Características

- El tubo de rayos catódicos de alta definición suministra una extraordinaria nitidez de imagen, facilitando considerablemente el enfoque.
- El tubo de rayos catódicos de poco brillo hace que la pantalla quede más clara y no se cansen los ojos.
- La abertura grande del ocular permite ver la pantalla incluso cuando el visor se encuentra a cierta distancia del ojo.
- El ocular puede desmontarse fácilmente.
- El sistema de imágenes se puede cambiar entre 1080/60 campos y 1080/50 campos dependiendo de la señal de control desde la cámara. (sólo AJ-HVF21G)

## Partes y sus funciones

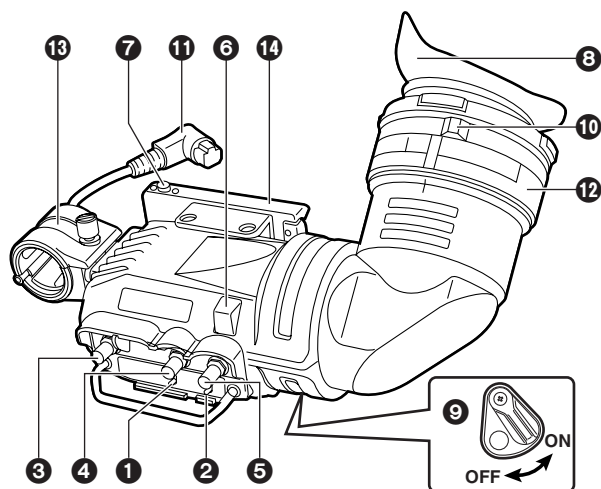

### 1 Conmutador ZEBRA (patrón cebra)

Visualiza un patrón de cebra en el interior del visor.

**ON:** Se visualiza un patrón de cebra

**OFF:** No se visualiza patrón de cebra

Los detalles de la visualización, tales como el tipo del patrón de cebra, cambiarán según la videocámara utilizada con el visor. Consulte el manual de instrucciones de la videocámara para conocer más detalles.

### 2 Conmutador TALLY

Controla la lámpara indicadora delantera

**HIGH:** Hace que la lámpara indicadora delantera brille más.

**OFF:** Apaga la lámpara indicadora delantera

**LOW:** Hace que la lámpara indicadora delantera brille menos.

## **Partes y sus funciones**

### **3 Control PEAKING**

Ajusta los contornos de las imágenes en el visor para facilitar el enfoque. El ajuste de este control no tiene ningún efecto en las señales de salida de la videocámara.

### **4 Control CONTRAST**

Ajusta el contraste de la pantalla en el interior del visor. El ajuste de este control no tiene ningún efecto en las señales de salida de la videocámara.

### **5 Control BRIGHT (brillo)**

Ajuste el brillo de la pantalla del interior del visor. El ajuste de este control no tiene ningún efecto en las señales de salida de la videocámara.

### **6 Lámpara indicadora delantera**

Se enciende cuando la cámara está filmando y el conmutador TALLY está en la posición HIGH o LOW. Además, parpadea como indicación de aviso, de igual forma que la lámpara REC, en el interior del visor.

El brillo de la lámpara indicadora delantera se controla con la posición del conmutador TALLY (HIGH o LOW).

### **7 Tope del visor**

Se utiliza para colocar y retirar el visor.

### **8 Ocular**

### **9 Lámpara indicadora trasera**

Se enciende cuando la cámara está filmando. Además, parpadea como indicación de aviso, de igual forma que la lámpara REC en el interior del visor.

La lámpara indicadora trasera se oculta cuando la palanca se pone en la posición OFF.

### **10 Anillo de ajuste de dioptrías**

Ajuste este control para que la persona que utilice la videocámara pueda ver tan claramente como sea posible la imagen de la pantalla del visor.

### **11 Clavija de conexión**

### **12 Anillo de bloqueo**

### **13 Soporte para el micrófono**

### **14 Riel de deslizamiento**

## Partes y sus funciones

### LEDs internos

La lámparas y las indicaciones del tubo de imagen cambiarán según la videocámara utilizada con el visor.

Consulte el manual de instrucciones de la videocámara para tener detalles.

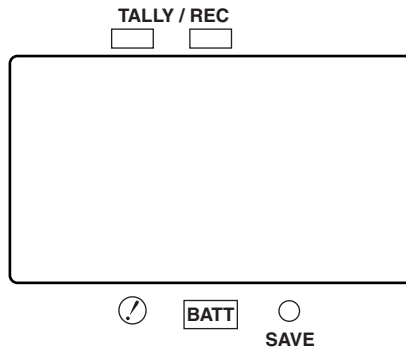

## Para cámaras compatibles con el riel de deslizamiento estándar

Las cámaras siguientes son compatibles con el riel de deslizamiento estándar.

Número de modelo del visor	Número de modelo de videocámara
AJ-HVF21G	AJ-HDX400 AJ-HDX400P
AJ-HVF27BG	AJ-HDC27H AJ-HDC27HP AJ-HDC27HE AJ-HDC27HMC

### Montaje del visor

1. Confirme que el conmutador POWER de la videocámara esté en "OFF".
2. Inserte la clavija en la toma de conexión del visor.  
<Nota>  
Asegúrese de insertar a fondo la clavija en la toma de conexión.



3. Afloje el anillo de fijación de la posición hacia la derecha o hacia la izquierda del visor.
4. Mientras tira del tope del visor, coloque el visor deslizándolo en el sentido de la flecha.

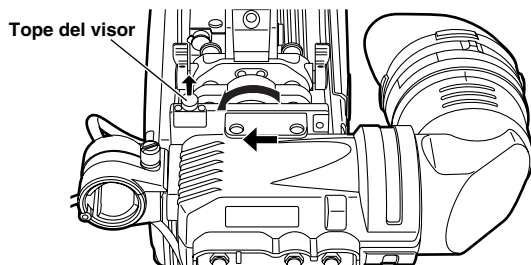

5. Apriete el anillo de fijación de la posición hacia la derecha o hacia la izquierda del visor.

## **Para cámaras compatibles con el riel de deslizamiento estándar**

### **Ajuste de la posición hacia la derecha o hacia la izquierda del visor**

- 1.** Afloje el anillo de fijación de la posición hacia la derecha o hacia la izquierda del visor.
- 2.** Deslice el visor hacia la derecha o hacia la izquierda y ajústelo en una posición que permita ver su pantalla fácilmente.

**Anillo de fijación de la posición hacia la derecha o hacia la izquierda del visor**      **Apriete el anillo.**

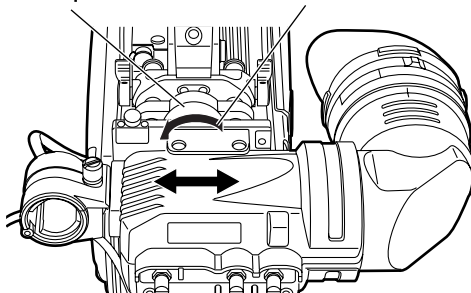

- 3.** Apriete el anillo de fijación de la posición hacia la derecha o hacia la izquierda del visor.

### **Ajuste de la posición hacia adelante o hacia atrás del visor**

- 1.** Afloje el anillo de fijación de la posición hacia adelante o hacia atrás del visor.
- 2.** Deslice el visor hacia delante o hacia atrás, y ajústelo en la posición que permita ver su pantalla fácilmente.

**Anillo de fijación de la posición hacia adelante o hacia atrás del visor**

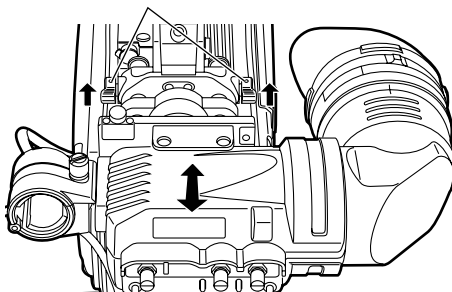

- 3.** Apriete el anillo de fijación de la posición hacia adelante o hacia atrás del visor.



## ***Para cámaras compatibles con el riel de deslizamiento estándar***

### **Desmontaje del visor**

- 1.** Confirme que el conmutador POWER de la videocámara esté en “OFF”.
- 2.** Afloje el anillo de fijación de la posición hacia la derecha o hacia la izquierda del visor.
- 3.** Mientras tira hacia arriba del tope del visor, retire el visor deslizándolo en el sentido de la flecha.

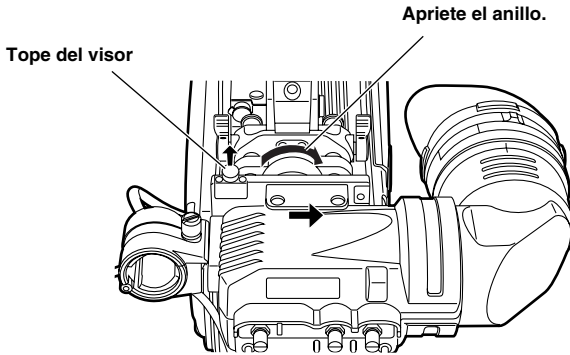

- 4.** Suelte el cable del visor y el cable del micrófono de las abrazaderas de cables y desconecte los cables.

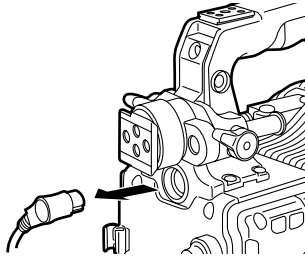

## Para cámaras compatibles con la unidad de montaje

El riel de deslizamiento estándar se puede quitar y cambiar por la unidad de montaje (VYQ1818). Para adquirir la unidad de montaje, consulte a su concesionario teniendo en cuenta que esta unidad es una pieza de recambio.

Las cámaras siguientes son compatibles con la unidad de montaje.

Número de modelo del visor	Número de modelo de videocámara
AJ-HVF21G	AJ-HDC20A AJ-HDC20AP
AJ-HVF27BG	AJ-HDC27F AJ-HDC27FP AJ-HDC27FE AJ-HDC27FMC

### ● Cambio del riel de deslizamiento a la unidad de montaje.

1. Retire primero los dos tornillos y luego el riel de deslizamiento estándar.

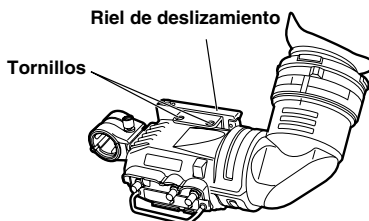

2. Asegure la unidad de montaje en su lugar con dos tornillos.

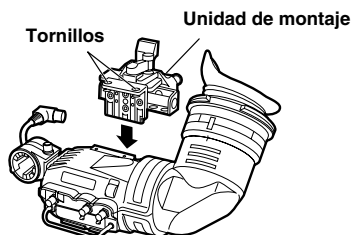

## Para cámaras compatibles con la unidad de montaje

### Montaje del visor

1. Confirme que el conmutador POWER de la videocámara esté en "OFF".
2. Inserte la clavija en la toma de conexión del visor.  
<Nota>  
Asegúrese de insertar a fondo la clavija en la toma de conexión.
3. Empuje el visor hacia abajo para colocarlo en su lugar.
4. Apriete firmemente el tornillo de tope

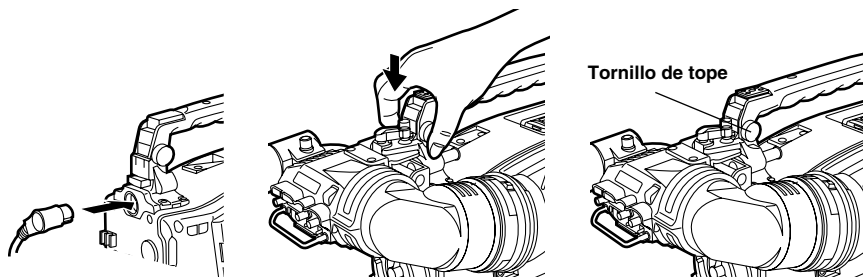

### Desmontaje del visor

1. Confirme que el conmutador POWER de la videocámara esté en "OFF".
2. Afloje el tornillo de tope y desmonte el visor tirando de él hacia arriba.  
<Nota>  
Utilice ambas manos para desmontar el visor. El visor tal vez no se separe suavemente si se utiliza una sola mano, pudiéndose estropear.
3. Desconecte la toma de conexión del conector del cable del visor.

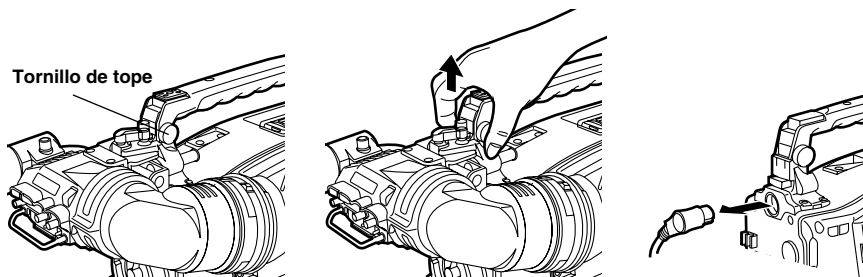

## Para cámaras compatibles con la unidad de montaje

### Ajuste de posición

1. Levante la palanca de fijación de posición hacia adelante-atrás/izquierda-derecha del visor para soltar el cierre.

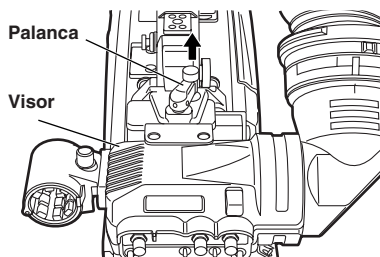

2. Afloje la palanca de fijación de posición hacia adelante-atrás/izquierda-derecha del visor.

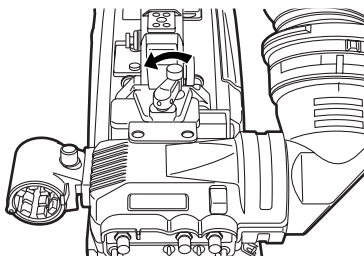

3. Ajuste la posición del visor moviéndolo hacia adelante, atrás, izquierda o derecha.

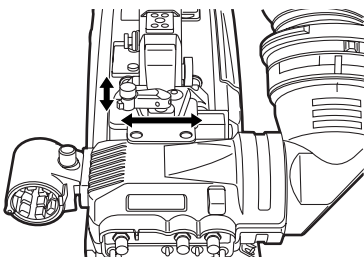

4. Vuelva a poner la palanca de fijación de posición hacia adelante-atrás/izquierda-derecha del visor en la posición de bloqueo.

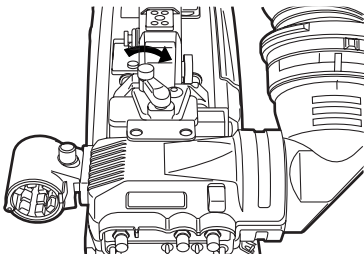

## Ajuste de dioptrías

1. Ponga el conmutador POWER de la videocámara en "ON". En el visor aparecerá una imagen.
2. Gire el anillo de ajuste de dioptrías de forma que la imagen del visor pueda verse claramente.

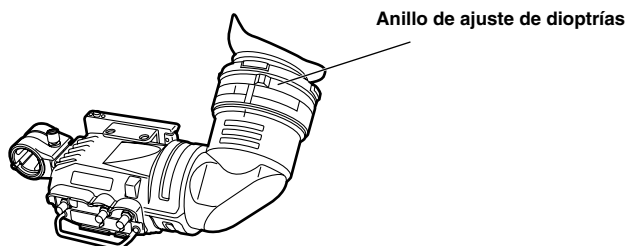

## Ajuste de pantalla

Ajuste la condición de la pantalla del visor.

**Brillo:** Ajuste el control BRIGHT.

**Contraste:** Ajuste el control CONTRAST.

**Contorno:** Ajuste el control PEAKING.

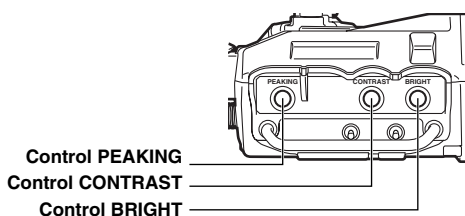

1. Ponga el conmutador POWER de la videocámara en "ON".
2. Ponga el conmutador OUTPUT de la videocámara en "BAR".
3. Gire los controles BRIGHT y CONTRAST del visor para ajustar el brillo y el contraste de la imagen.  
Al girar el control PEAKING la imagen aparece más nítida.  
La imagen más nítida facilita el enfoque del objetivo.

## Desmontaje del ocular

Si se ha adherido polvo a la pantalla o espejo del tubo de rayos catódicos, separe el ocular y quite el polvo.

### <Nota>

No frote la superficie del espejo bajo ninguna circunstancia porque ha sido tratada especialmente. El polvo adherido al espejo deberá quitarse con un soplador, etc.

1. Gire todo lo posible hacia la derecha y hacia la izquierda el anillo de bloqueo para alinear las marcas de alineación del anillo de bloqueo y del tambor del visor.

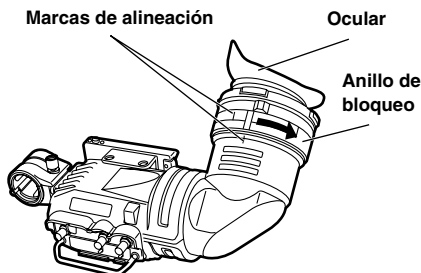

2. Desmonte el ocular.

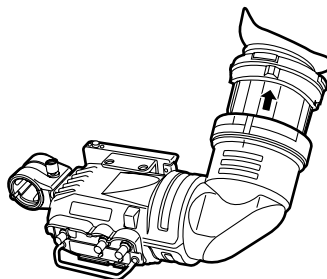

### Montaje del ocular

1. Alinee las marcas de alineación del anillo de bloqueo y del tambor del visor y deslice el ocular para colocarlo en su lugar.
2. Gire el anillo de bloqueo hacia la derecha todo lo posible, hasta que llegue a la posición **◀LOCK**.

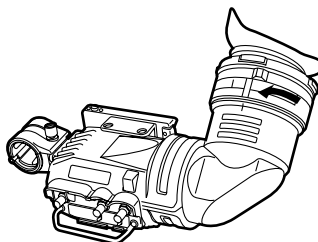

## Montaje del micrófono

Siga los pasos de abajo para instalar el juego del micrófono AJ-MC700P o AJ-MC900G (vendido por separado).

1. Abra el soporte del micrófono.

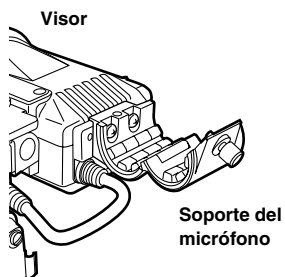

2. Monte el micrófono.

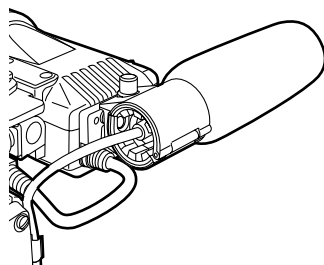

3. Enchufe el cable del micrófono en la toma MIC IN.

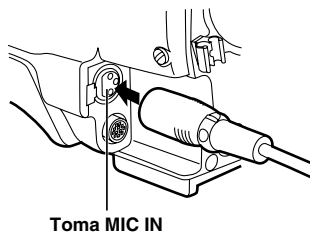

## **Especificaciones**

<b>Alimentación:</b> CC 12 V (suministrada por la videocámara)
--

<b>Consumo:</b> 3,8 W (AJ-HVF21G)
-----------------------------------

4,1 W (AJ-HVF27BG)
--------------------

 indica información de seguridad.

### **Tubo de imagen:**

Tubo de imagen monocromo de alta definición de 2 pulgadas

### **Sistema de imagen:**

1080 líneas, se puede seleccionar entre 50 campos y 60 campos (AJ-HVF21G)

720 líneas, 60 campos (AJ-HVF27BG)

### **Controles de ajuste externo:**

Controles (BRIGHT, CONTRAST, PEAKING)

Conmutadores (TALLY HIGH/OFF/LOW, ZEBRA ON/OFF)

### **Gama de temperaturas disponible:**

0°C a 40°C

### **Gama de humedad permisible:**

85% o menos (sin condensación)

### **Dimensiones externas (An × Al × Prof):**

240 mm × 80 mm × 206 mm

### **Peso:**

750 g

El peso y las dimensiones son aproximados.

Las especificaciones están sujetas a cambios sin previo aviso.



## Información sobre la eliminación para los usuarios de equipos eléctricos y electrónicos usados (particulares)

---



La aparición de este símbolo en un producto y/o en la documentación adjunta indica que los productos eléctricos y electrónicos usados no deben mezclarse con la basura doméstica general.

Para que estos productos se sometan a un proceso adecuado de tratamiento, recuperación y reciclaje, llévelos a los puntos de recogida designados, donde los admitirán sin coste alguno. En algunos países existe también la posibilidad de devolver los

productos a su minorista local al comprar un producto nuevo equivalente.

Si desecha el producto correctamente, estará contribuyendo a preservar valiosos recursos y a evitar cualquier posible efecto negativo en la salud de las personas y en el medio ambiente que pudiera producirse debido al tratamiento inadecuado de desechos. Póngase en contacto con su autoridad local para que le informen detalladamente sobre el punto de recogida designado más cercano.

De acuerdo con la legislación nacional, podrían aplicarse multas por la eliminación incorrecta de estos desechos.

### Para empresas de la Unión Europea

Si desea desechar equipos eléctricos y electrónicos, póngase en contacto con su distribuidor o proveedor para que le informe detalladamente.

### Información sobre la eliminación en otros países no pertenecientes a la Unión Europea

Este símbolo sólo es válido en la Unión Europea.

Si desea desechar este producto, póngase en contacto con las autoridades locales o con su distribuidor para que le informen sobre el método correcto de eliminación.

## 使用注意事项

### 警告：

- 为了减少火灾或触电的危险，不要让本机受到雨淋或放置在潮湿的地方。
- 为减少火患或电击的危险，本设备应避免一切使用液体的场合，并只能存放在没有滴液或溅液危险的地方，也不要在本设备顶端放置任何液体容器。

### 操作注意事项

在任何产生强磁场的设备附近进行操作都可能引起视频和音频信号中的噪声。如果是这种情况，要有所处理，例如在操作前将磁场源移开，使其远离本机。

### 注意：

- 本产品内部有高压元件。请不要拆卸本产品。
- 不要将目镜直接对着太阳。

 显示安全信息。

# 目录

特性 .....	3
部件及其功能 .....	3
有关兼容标准滑轨的摄像机 .....	6
寻像器的安装 .....	6
调节寻像器左右位置 .....	7
调节寻像器前后位置 .....	7
寻像器的拆卸 .....	8
有关兼容安装装置的摄像机 .....	9
寻像器的安装 .....	10
寻像器的拆卸 .....	10
位置调整 .....	11
屈光度调整 .....	12
屏幕调整 .....	12
目镜的拆卸 .....	13
麦克风的安装 .....	14
规格 .....	15

## 特性

- 高清晰度CRT（阴极射线管）能够提供极佳的图像清晰度，使聚焦更容易。
- 低闪烁CRT使屏幕清晰，使眼睛舒适。
- 大的目镜孔径即使在离您的眼睛一段距离操作寻像器时也能看见屏幕。
- 目镜容易拆卸。
- 根据来自摄像机的控制信号的不同，图像系统可以在 1080/60 个半帧和 1080/50 个半帧之间切换。（仅限 AJ-HVF21G）

## 部件及其功能

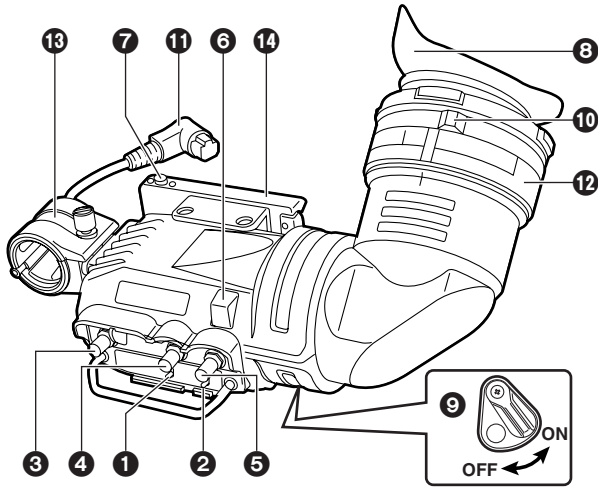

### ① ZEBRA（斑马纹）开关

在寻像器内显示斑马纹。

**ON** : 显示斑马纹。

**OFF** : 不显示斑马纹。

显示的细节（例如斑马纹类型）取决于和寻像器一起使用的摄像机。有关详情，请参阅摄像机的使用说明书。

### ② TALLY开关

控制前记录灯。

**HIGH**: 使用前记录灯变亮。

**OFF** : 关闭前记录灯。

**LOW** : 使用前记录灯变暗。

## 部件及其功能

### ③ PEAKING 旋钮

调整寻像器内图像的轮廓，使聚焦更容易。该控制旋钮的设置对摄像机的输出信号没有影响。

### ④ CONTRAST 旋钮

调整寻像器内屏幕的对比度。该控制旋钮的设置对摄像机的输出信号没有影响。

### ⑤ BRIGHT（亮度）旋钮

调整寻像器内屏幕的亮度。该控制旋钮的设置对摄像机的输出信号没有影响。

### ⑥ 前记录灯

摄像机正在拍摄且 TALLY 开关拨到 HIGH 或 LOW 时点亮。

在寻像器内，该灯一亮一灭闪烁也作为报警指示，也起到与 REC（记录）灯同样的功能。前记录灯的亮度由 TALLY 开关的设置控制（HIGH 或 LOW）。

### ⑦ 寻像器止动螺钉

用来安装和取下寻像器。

### ⑧ 目镜

### ⑨ 后记录灯

摄像机正在拍摄时点亮。在寻像器内，该灯一亮一灭闪烁也作为报警指示，也起到与 REC 灯同样的功能。

当灯的开关柄位于 OFF 位置时，后记录灯隐藏起来。

### ⑩ 屈光度调整环

调整该控制环匹配个人用摄像机时的视力，以使寻像器内屏幕上的图像尽可能地清晰。

### ⑪ 连接插头

### ⑫ 锁定环

### ⑬ 麦克风支架

### ⑭ 滑轨

## 部件及其功能

### 内部LED

灯和显像管指示根据和寻像器一起使用的摄像机情况而有所不同。  
有关详情，请参阅摄像机的使用说明书。

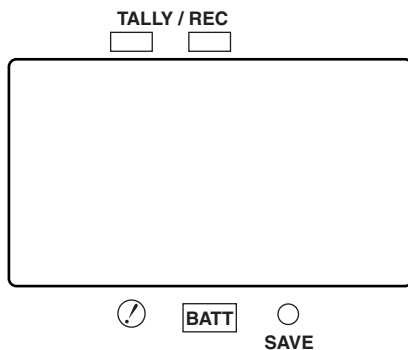

## 有关兼容标准滑轨的摄像机

下列摄像机支持标准滑轨。

寻像器型号	摄像机型号
AJ-HVF21G	AJ-HDX400 AJ-HDX400P
AJ-HVF27BG	AJ-HDC27H AJ-HDC27HP AJ-HDC27HE AJ-HDC27HMC

### 寻像器的安装

1. 确认摄像机的POWER开关在“OFF”位置。
2. 将插头插入寻像器的连接插孔内。  
<注>  
务必将插头全部插入连接插孔内。

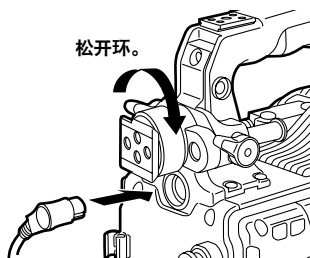

3. 松开寻像器左右位置固定环。
4. 在拉起寻像器止动螺钉时，按箭头方向滑动并安装寻像器。

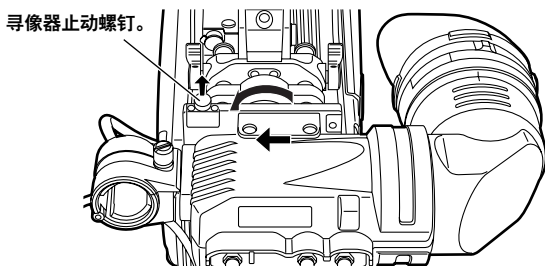

5. 紧固寻像器左右位置固定环。

## 有关兼容标准滑轨的摄像机

### 调节寻像器左右位置

1. 松开寻像器左右位置固定环。
2. 向左或向右滑动寻像器，使其调节到方便观看的位置。

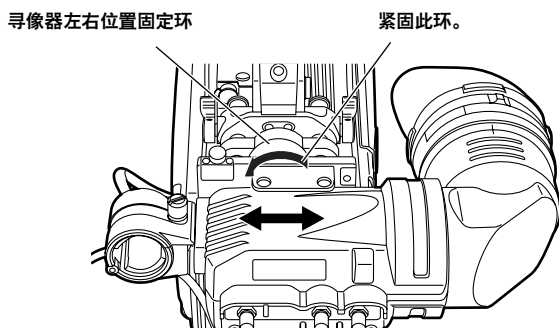

3. 紧固寻像器左右位置固定环。

### 调节寻像器前后位置

1. 松开寻像器前后位置固定环。
2. 向前或向后滑动寻像器，使其调节到方便观看的位置。

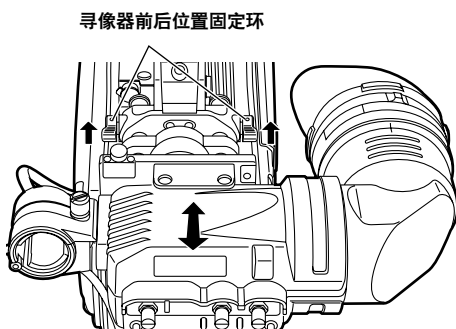

3. 紧固寻像器前后位置固定环。



## 有关兼容标准滑轨的摄像机

### 寻像器的拆卸

1. 确认摄像机的POWER开关在“OFF”位置。
2. 松开寻像器左右位置固定环。
3. 拉起寻像器止动螺钉时，按箭头方向滑动寻像器来卸下它。

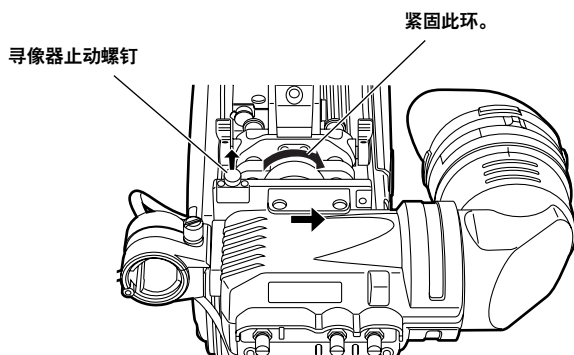

4. 从电缆夹钳处松开寻像器电缆和麦克风电缆，并断开电缆。

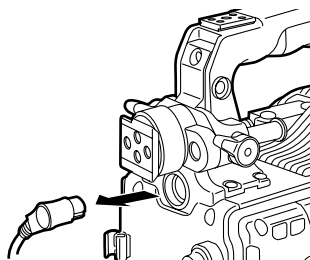

## 有关兼容安装装置的摄像机

可将标准滑轨拆下，替换为安装装置 (VYQ1818)。若要选购安装装置，请向您的经销商咨询。请记住该装置为备用件。

下列摄像机支持安装装置。

寻像器型号	摄像机型号
AJ-HVF21G	AJ-HDC20A AJ-HDC20AP
AJ-HVF27BG	AJ-HDC27F AJ-HDC27FP AJ-HDC27FE AJ-HDC27FMC

### ● 将滑轨更换为安装装置

1. 取下两颗螺丝，然后拆下标准滑轨。

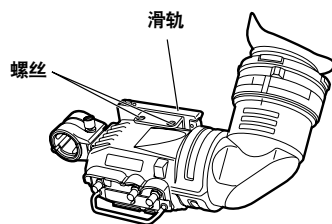

2. 将安装装置用两个螺丝固定。

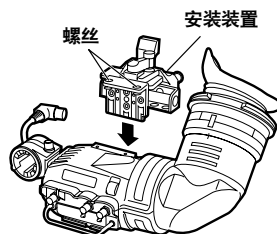

# 有关兼容安装装置的摄像机

## 寻像器的安装

1. 确认摄像机的POWER开关在“OFF”位置。
2. 将插头插入寻像器的连接插孔内。  
<注>  
务必将插头全部插入连接插孔内。
3. 将寻像器向下推到位。
4. 牢牢地拧紧止动螺丝。

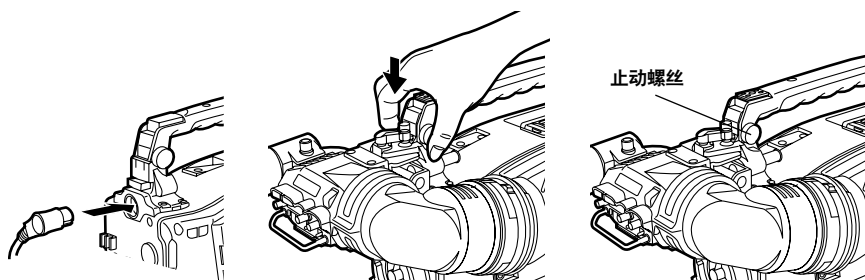

## 寻像器的拆卸

1. 确认摄像机的POWER开关在“OFF”位置。
2. 松开止动螺丝，向上拉寻像器将其拆下。  
<注>  
请用两只手来拆卸寻像器。用一只手可能无法将寻像器顺利地拆下，会损坏寻像器。
3. 从寻像器电缆接口上断开连接插孔。

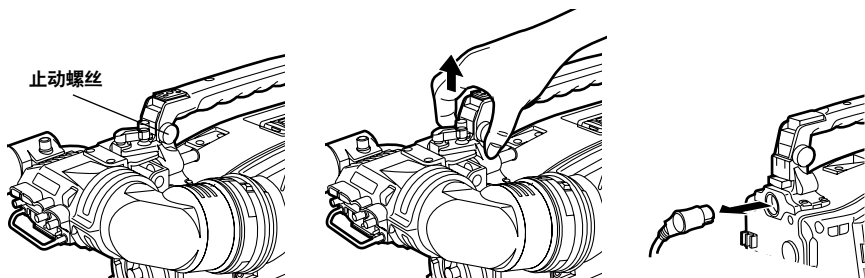

## 有关兼容安装装置的摄像机

### 位置调整

1. 向上抬寻像器前-后 / 左-右位置夹持杆解除锁定。

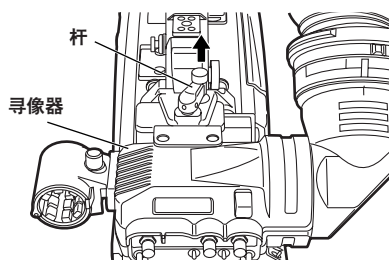

2. 松开寻像器前-后 / 左-右位置夹持杆。

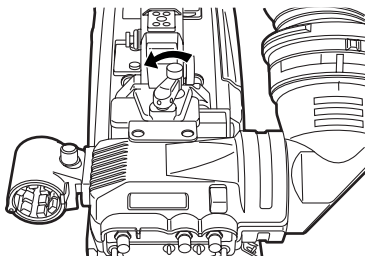

3. 前、后、左、右移动寻像器来调节它的位置。

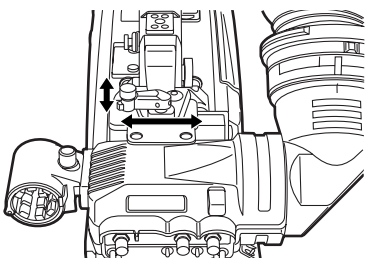

4. 将寻像器前-后 / 左-右位置夹持杆回位，锁定该位置。

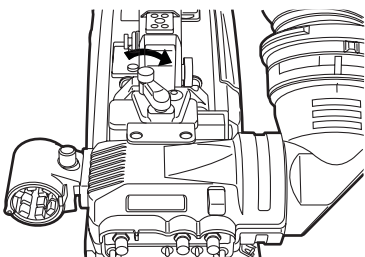

## 屈光度调整

1. 将摄像机的 POWER 开关设为“ON”。寻像器内将出现一幅图像。
2. 转动屈光度调整环来调整屈光度，使寻像器内的图像看得更清楚。

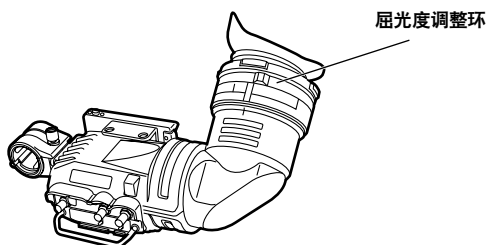

## 屏幕调整

调整寻像器屏幕的状况。

- 亮度** : 调整 BRIGHT 控制旋钮。
- 对比度**: 调整 CONTRAST 控制旋钮。
- 轮廓** : 调整 PEAKING 控制旋钮。

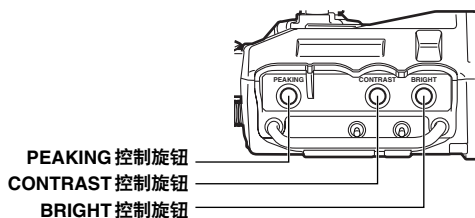

1. 将摄像机的 POWER 开关设为“ON”。
2. 将摄像机的 OUTPUT 开关设为“BAR”。
3. 转动寻像器的 BRIGHT 和 CONTRAST 控制旋钮，调整图像的亮度和对比度。  
转动 PEAKING 控制旋钮，使图像显得更清晰。  
清晰的图像有助于镜头的聚焦。

## 目镜的拆卸

如果有灰尘粘附在CRT屏幕上或反射镜上，请将目镜拆下并将它拿走。

### <注>

在任何情况下都不要擦拭反射镜的表面，因为它已经过特殊处理。粘附在反射镜上的灰尘应该用吹球等吹除。

1. 沿顺时针和逆时针方向转动锁定环，使锁定环上的对准标记和寻像器节圈上的对准标记对准。

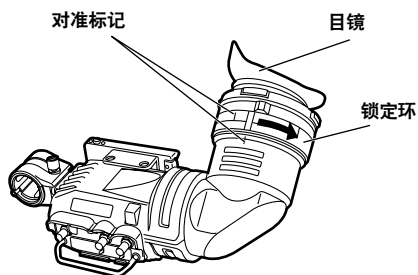

2. 拆下目镜。

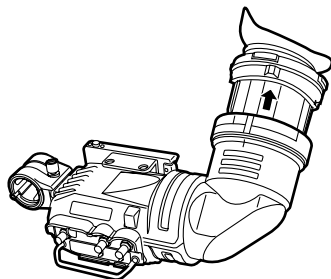

### 重新安装目镜

1. 将锁定环上的对准标记和寻像器节圈上的对准标记对准，将目镜滑回到位。
2. 沿 **LOCK** 位置顺时针转动锁定环。

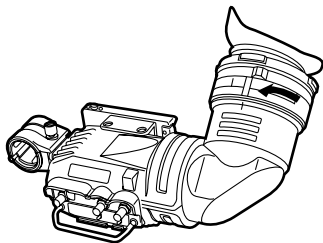

## 麦克风的安装

按照下列步骤安装 AJ-MC700P 或 AJ-MC900G 麦克风套件（另售）。

1. 打开麦克风支架。

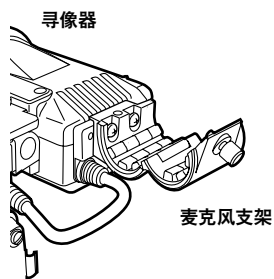

2. 安装麦克风。

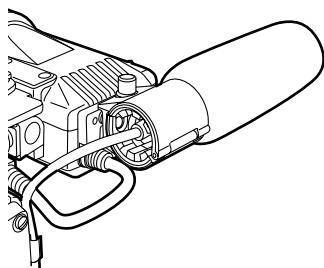

3. 将麦克风的接口电缆插入 MIC IN 插孔。

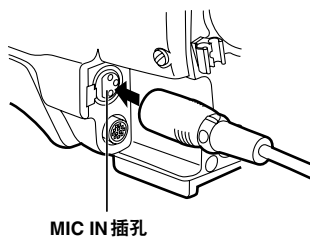

## 规格

<b>电源:</b>	DC 12V (由摄像机供给)
<b>电力消耗:</b>	3.8 W (AJ-HVF21G) 4.1 W (AJ-HVF27BG)

 显示安全信息。

### 显像管:

2 英寸高清晰度单色显像管

### 图像系统:

1080 线, 50/60 个半帧切换 (AJ-HVF21G)

720 线, 60 个半帧 (AJ-HVF27BG)

### 外部调整控制旋钮:

控制旋钮 (BRIGHT, CONTRAST, PEAKING)

开关 (TALLY HIGH/OFF/LOW, ZEBRA ON/OFF)

### 允许的温度范围:

0 °C 到 40 °C

### 允许的湿度范围:

85% 或更低 (不结露)

### 外形尺寸 (宽 × 高 × 深)

240 mm × 80 mm × 206 mm

### 重量:

750 g

所示的重量和尺寸为近似值。  
规范如有修改, 恕不另行通知。



## 在欧盟以外其它国家的废物处置信息

---



此符号仅在欧盟有效。

如果要废弃此产品，请与当地机构或经销商联系，获取正确的废弃方法。



## 保証書別添付

製造番号は、品質管理上重要なものです。  
製品本体と保証書の製造番号をお確かめください。

### 目次

安全上のご注意 .....	2
特長 .....	6
各部の名称と機能 .....	6
標準スライドレール対応カメラの場合 .....	9
ビューファインダーの取り付け .....	9
ビューファインダーの左右位置調整 .....	10
ビューファインダーの前後位置調整 .....	10
ビューファインダーの取り外し .....	11
取り付けユニット対応カメラの場合 .....	12
ビューファインダーの取り付け .....	13
ビューファインダーの取り外し .....	13
位置調整 .....	14
視度調整 .....	15
画面調整 .....	15
アイピースの取り外し .....	16
マイクを取り付ける .....	17
保証とアフターサービス .....	18
定 格 .....	19

# 安全上のご注意

必ずお守りください

お使いになる人や他の人への危害、財産への損害を未然に防止するため、必ずお守りいただくことを、次のように説明しています。

■表示内容を見逃して誤った使い方をしたときに生じる危害や損害の程度を、次の表示で区分し、説明しています。



## 警告

この表示の欄は、「死亡または重傷などを負う可能性が想定される」内容です。



## 注意

この表示の欄は、「傷害を負う可能性または物的損害のみが発生する可能性が想定される」内容です。

■お守りいただく内容の種類を、次の絵表示で区分し、説明しています。（下記は、絵表示の一例です。）



このような絵表示は、気をつけていただきたい「注意喚起」内容です。



このような絵表示は、してはいけない「禁止」内容です。



このような絵表示は、必ず実行していただく「強制」内容です。



## 警告

### ■本機を分解・改造しない！



#### 分解禁止

内部に高電圧部があり感電・火災の原因となります。  
また、使用機器を損傷することがあります。

- 点検・整備・修理は、お買い上げの販売店に、ご依頼ください。

### ■煙が出ている、変なにおいや音がするなどの異常状態の場合は、接続プラグを抜く！



火災・感電の原因となります。

- お買い上げの販売店に、修理をご依頼ください。

# 安全上のご注意

必ずお守りください



## 警告

### ■確実に固定する！



外れると、落下したりしてけがの原因となります。

### ■本機を落としたり、破損した場合は、接続プラグを抜く！



そのまま使用すると、火災・感電を起こすおそれがあります。

### ■機器が濡れたり、水が入らないようにする！



禁止

火災・感電のおそれがあります。  
雨天・降雪・海岸・水辺での使用は、特にご注意ください。

### ■本機の内部に異物や水などがに入った場合は、接続プラグを抜く！



そのまま使用すると、火災・感電を起こすおそれがあります。

### ■接続プラグは、根元まで確実に差し込む！



感電の原因となります。

### ■ぬれた手で、接続プラグの抜き差しはしない！



ぬれ手禁止

感電の原因となります。

### ■コードが傷んだ場合は、交換を依頼する！



そのまま使用すると、火災・感電を起こすおそれがあります。

●お買い上げの販売店に、ご相談ください。

### ■乗り物を運転しながら使わない！



事故の誘発につながります。

●歩行中でも周囲の状況、路面の状況などに十分ご注意ください。



## 警告

### ■水場で使用しない！



火災・感電の原因となります。

水場使用禁止

### ■不安定な場所に置かない！



落ちたり、倒れたりしてけがの原因となります。

禁止



## 注意

### ■油煙や湯気、湿気やほこりの多い場所に置かない！



禁止

火災・感電の原因となることがあります。

### ■アイピースを太陽や強い光源に向けない！



禁止

レンズにより集光されると、内部部品が加熱・損傷し、火災、感電、故障の原因となります。

### ■接続プラグを抜くときは、コードを引っ張らない！



禁止

コードが傷つき、火災・感電の原因となることがあります。

- 必ず接続プラグを持って抜いてください。

### ■お手入れの際は安全のため、接続プラグを抜く！



火災・感電の原因となることがあります。

### ■直射日光の当たる場所や異常に温度が高くなる場所に置かない！



禁止

特に真夏の社内、車のトランクの中は、想像以上に高温（約60℃以上）になります。絶対に放置しないでください。外装ケースや内部部品が劣化するほか、火災の原因になります。

### ■飛行機内で使うときは、航空会社の指示に従う！



本機が出す電磁波などにより、飛行機の計器に影響を及ぼす恐れがあります。

- 病院などで使うときも、病院の指示に従ってください。

## 特 長

- 高解像度 CRT が、きめ細かな画像を映し出し、フォーカス操作を容易に行うことができます。
- 低フレアの CRT を採用していますので、画面が見やすくなっています。
- 大口径ですので、目を離しても画面は見やすくなっています。
- アイピース部を容易に脱着できます。
- カメラからの制御信号により、映像方式を 1080/60 フィールドと 1080/50 フィールドに切り替えることができます。(AJ-HVF21G のみ)

## 各部の名称と機能

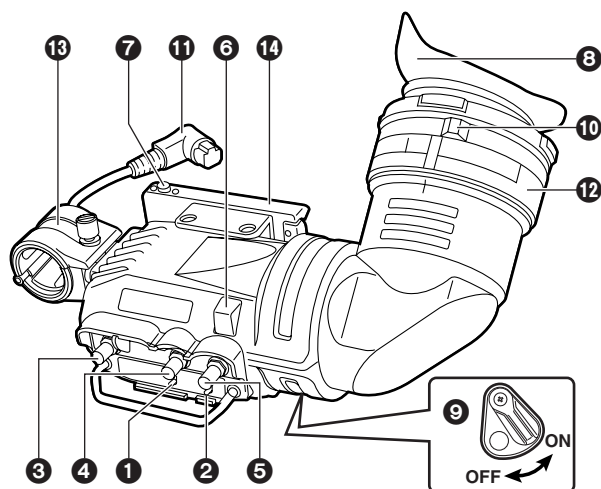

### ① ZEBRA (ゼブラパターン) スイッチ

ビューファインダー内にゼブラパターンを表示させます。

**ON** : ゼブラパターンを表示させます。

**OFF** : ゼブラパターンは表示されません。

ゼブラパターンの種類など表示内容は、組み合わせるカメラによって異なります。詳しくは、カメラの取扱説明書をご覧ください。

### ② TALLY スイッチ

フロントタリーランプを設定します。

**HIGH** : フロントタリーランプが明るくなります。

**OFF** : フロントタリーランプが消灯します。

**LOW** : フロントタリーランプが暗くなります。

## 各部の名称と機能

### ③ PEAKING (ピーキング) つまみ

ピントを合わせやすくするために、ビューファインダー内の映像の輪郭を調整します。カメラの出力信号には影響ありません。

### ④ CONTRAST (濃淡) つまみ

ビューファインダー内の画面の濃淡を調整します。カメラの出力信号には影響ありません。

### ⑤ BRIGHT (明るさ) つまみ

ビューファインダー内の画面の明るさを調整します。カメラの出力信号には影響ありません。

### ⑥ フロントタリーランプ

TALLYスイッチが「HIGH」または「LOW」の位置のときに動作し、撮影中に点灯します。また、ビューファインダー内のRECランプと同様に点滅し、警告表示も行います。点灯時の明るさは、TALLYスイッチ (HIGHまたはLOW) で切り替えることができます。

### ⑦ ビューファインダーストッパー

ビューファインダーの取り付け、取り外しに使用します。

### ⑧ アイピース

### ⑨ バックタリーランプ

撮影中に点灯します。また、ビューファインダー内のRECランプと同様に点滅し、警告表示も行います。レバーをOFF側にすると、バックタリーランプが隠れます。

### ⑩ 視度調整リング

カメラマンの視度に合わせて、ビューファインダー画面上の映像が最もはっきり見えるように調整します。

### ⑪ 接続プラグ

### ⑫ ロックリング

### ⑬ マイクホルダー

### ⑭ スライドレール



## 各部の名称と機能

### 内部LED

各ランプやブラウン管の表示内容は、組み合わせるカメラによって異なります。  
詳しくは、カメラの取扱説明書をご覧ください。

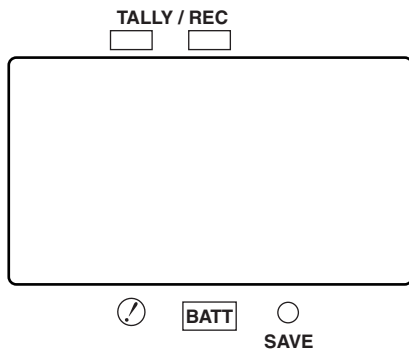

## 標準スライドレール対応カメラの場合

標準スライドレールには、下記のカメラが対応しています。

ビューファインダーのモデルNo.	カメラのモデルNo.
AJ-HVF21G	AJ-HDX400 AJ-HDX400P
AJ-HVF27BG	AJ-HDC27H AJ-HDC27HP AJ-HDC27HE AJ-HDC27HMC

### ビューファインダーの取り付け

1. カメラのPOWERスイッチが「OFF」であることを確認します。
2. ビューファインダー接続端子にプラグを接続します。  
<ノート>  
ビューファインダー接続端子にプラグを接続するときはしっかり確実に押し込んでください。

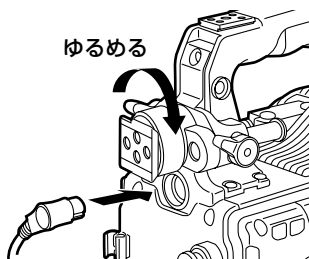

3. ビューファインダー左右位置固定リングをゆるめます。
4. ビューファインダーstopperを引き上げながら、ビューファインダーを矢印の方向へスライドさせて取り付けます。

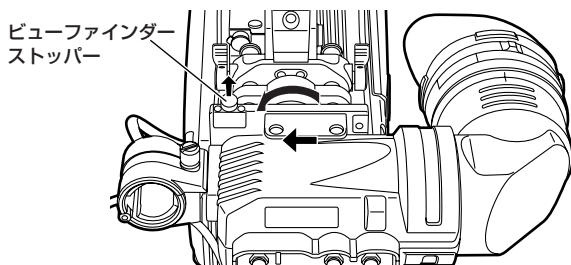

5. ビューファインダー左右位置固定リングを締めます。

## 標準スライドレール対応カメラの場合

### ビューファインダーの左右位置調整

1. ビューファインダー左右位置固定リングをゆるめます。
2. ビューファインダーを左右にスライドさせ、見やすい位置に調整します。

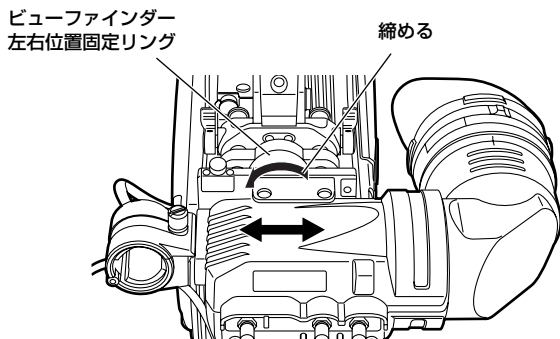

3. ビューファインダー左右位置固定リングを締めます。

### ビューファインダーの前後位置調整

1. ビューファインダー前後位置固定レバーをゆるめます。
2. ビューファインダーを前後にスライドさせ、見やすい位置に調整します。

ビューファインダー前後位置固定レバー

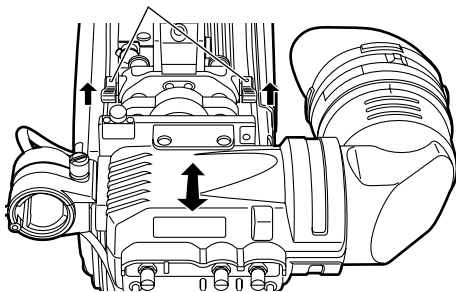

3. ビューファインダー前後位置固定レバーを締めます。

## 標準スライドレール対応カメラの場合

### ビューファインダーの取り外し

1. カメラのPOWERスイッチが「OFF」であることを確認します。
2. ビューファインダー左右位置固定リングをゆるめます。
3. ビューファインダーストッパーを引き上げながら、ビューファインダーを矢印の方向へスライドして取り外します。

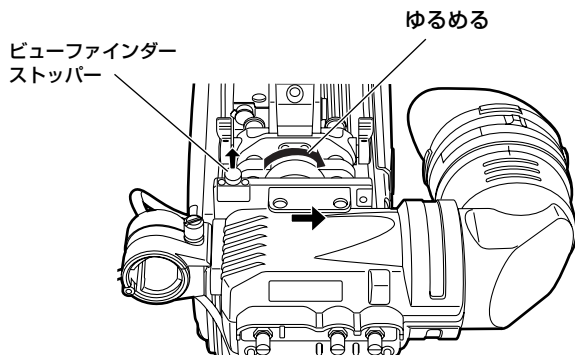

4. ビューファインダーケーブルとマイクケーブルをクランプから外し、それぞれのケーブルを抜きます。

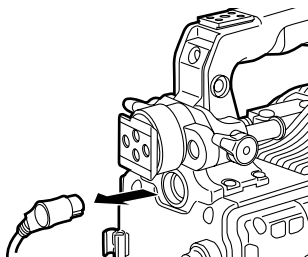

## 取り付けユニット対応カメラの場合

標準のスライドレールを取り外し、取り付けユニット（VYQ1818）に交換することができます。取り付けユニットをお求めになる場合は、補修部品としてお買い上げの販売店にお申し付けください。

取り付けユニットには、下記のカメラが対応しています。

ビューファインダーのモデルNo.	カメラのモデルNo.
AJ-HVF21G	AJ-HDC20A AJ-HDC20AP
AJ-HVF27BG	AJ-HDC27F AJ-HDC27FP AJ-HDC27FE AJ-HDC27FMC

### ● スライドレールから取り付けユニットへの変更

1. ねじ2本を外し、標準のスライドレールを外します。

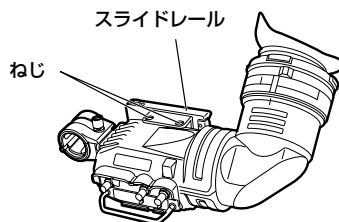

2. 取り付けユニットを、ねじ2本で取り付けます。

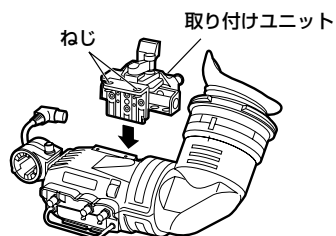

## 取り付けユニット対応カメラの場合

### ビューファインダーの取り付け

1. カメラのPOWERスイッチが「OFF」であることを確認します。
2. ビューファインダー接続端子にプラグを接続します。  
<ノート>  
ビューファインダー接続端子にプラグを接続するときにはしっかり確実に押し込んでください。
3. ビューファインダーを押し下げます。
4. ストッパーネジを確実に締めます。

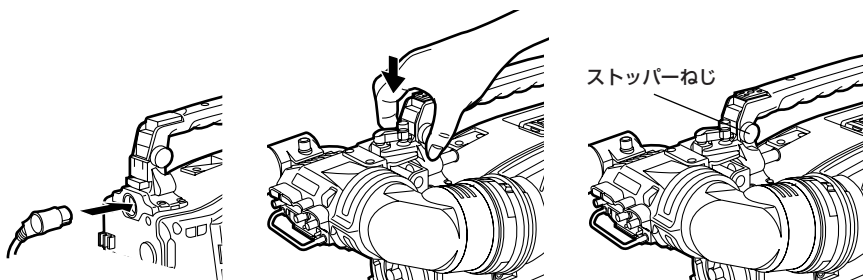

### ビューファインダーの取り外し

1. カメラのPOWERスイッチが「OFF」であることを確認します。
2. ストッパーネジを緩め、ビューファインダーを真上に引き上げて、抜き取ります。  
<ノート>  
ビューファインダーを抜き取る時は、両手で行ってください。片手ではスムーズに取り外すことができない場合があり、またファインダーが破損するおそれがあります。
3. ビューファインダーケーブル端子からプラグを抜き取ります。

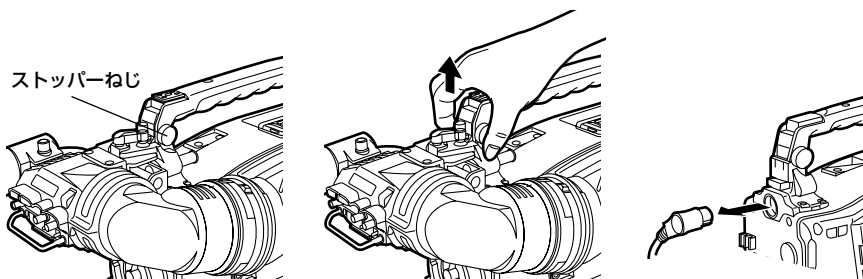

# 取り付けユニット対応カメラの場合

## 位置調整

1. ビューファインダー前後左右位置固定レバーを引き上げるとロックがはずれます。

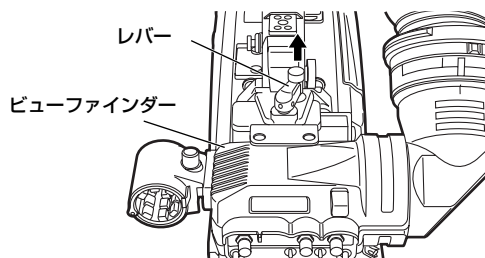

2. 前後左右位置固定レバーをゆるめます。

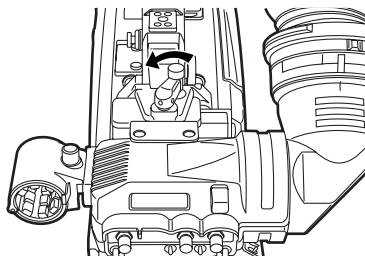

3. ビューファインダーを前後左右に移動させ、位置を調整します。

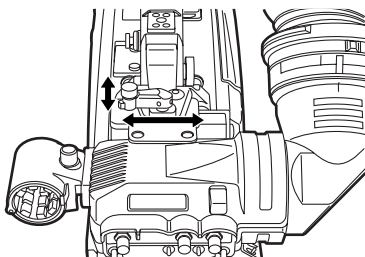

4. ビューファインダー前後左右位置固定レバーをロック位置まで締めます。

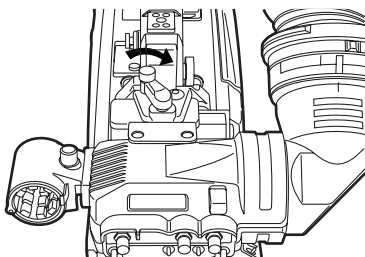

## 視度調整

1. カメラのPOWERスイッチを「ON」にします。ビューファインダーに画像が見えます。
2. 視度調整リングを回して、ビューファインダーの画像がはっきり見えるように調整します。

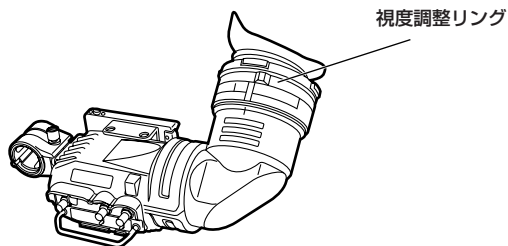

## 画面調整

ビューファインダーの画面の状態を調整します。

- 明るさ：BRIGHTつまみで調整します。  
濃 淡：CONTRASTつまみで調整します。  
輪 郭：PEAKINGつまみで調整します。

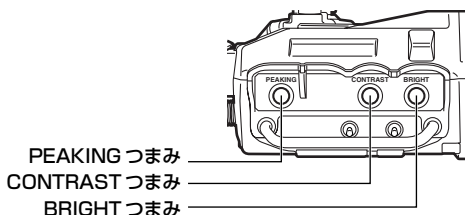

1. カメラのPOWERスイッチを「ON」にします。
2. カメラのOUTPUTスイッチを「BAR」にします。
3. ビューファインダーのBRIGHTとCONTRASTつまみを回して、画像の明るさとコントラストを調整します。  
PEAKINGつまみを回すと、画像をよりシャープに調整できます。  
シャープにすると、レンズでのピント合わせがやり易くなります。



## アイピースの取り外し

CRT画面やミラーにほこりが付着した場合、アイピースを取り外して除去してください。

### <ノート>

ミラーは表面に特殊処理をほどこしていますので、絶対にふかないでください。ほこりが付着した時はブロワなどで、ふき飛ばしてください。

1. ロックリングを時計と反対方向にいっぱい回し、ロックリングとビューファインダーの筒の合いマークを合わせます。

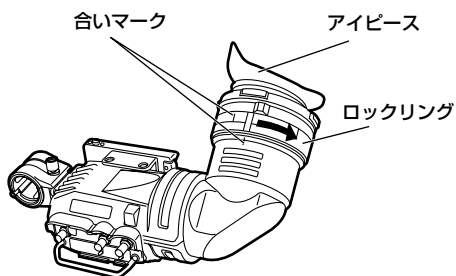

2. アイピースを抜き取ります。

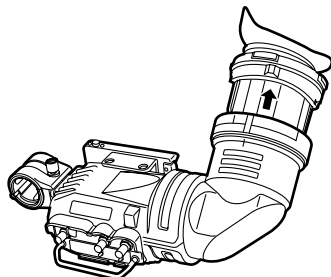

### 再び取りつけるには

- 1 ロックリングの合いマークをビューファインダーの筒の合いマークに合わせ、アイピースを差し込みます。
- 2 ロックリングを時計方向に、**◀LOCK** の位置まで確実に回してください。

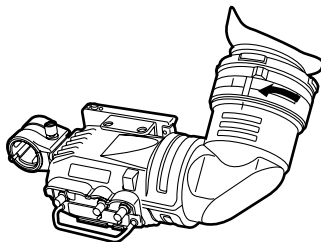

## マイクを取り付ける

マイクキット AJ-MC700P、AJ-MC900G（別売品）のマイクを取り付けることができます。

1. マイクホルダーを開きます。

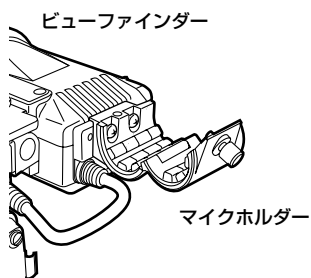

2. マイクを取りつけます。

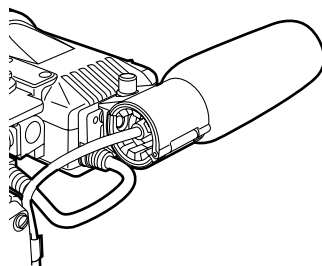

3. マイクの接続ケーブルをカメラの MIC IN 端子に接続します。

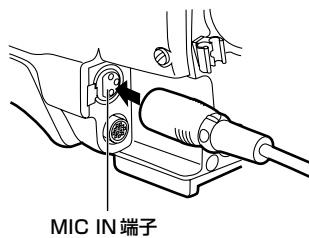

# 保証とアフターサービス

故障・修理・お取扱い  
などのご相談は、まず、  
**お買い上げの販売店**  
へ、お申し付けください。

お買い上げの販売店がご不明の場合は、当社（裏表紙）までご連絡ください。

※ 内容により、お近くの窓口をご紹介させていただく場合がございますので、ご了承ください。

## ■保証書（別添付）

お買い上げ日・販売店名などの記入を必ずお確かめの上、お買い上げの販売店からお受け取りください。

内容をよくお読みいただいた上、大切に保存してください。

万一、保証期間内に故障が生じた場合には、保証書記載内容に基づき、「無料修理」させていただきます。

保証期間：

お買い上げ日から本体 1 年間

## ■補修用性能部品

当社では、ビューファインダーの補修用性能部品を、製造打ち切り後、8年間保有しています。

※ 補修用性能部品とは、その製品の機能を維持するために必要な部品です。

## ■定期点検

定期点検は、機器の機能を常に良好な状態に維持して、お客様が安心して機器をご使用いただくためのものです。

部品の劣化、ゴミ、ホコリの付着などによる突発的な故障、トラブルを未然に防ぐとともに、安定した機能、性能を維持するために、定期点検（有料）を行われることを推奨いたします。

詳しい内容は、お買い上げの販売店にご相談ください。

## 修理を依頼されるとき

この取扱説明書を再度ご確認くださいの上、お買い上げの販売店までご連絡ください。

### ◆保証期間中の修理は...

保証書の記載内容に従って、修理させていただきます。詳しくは、保証書をご覧ください。

### ◆保証期間経過後の修理は...

修理により、機能、性能の回復が可能な場合は、ご希望により有料で修理させていただきます。

### ご連絡いただきたい内容

品名	2型HDビューファインダー
品番	AJ-HVF21G AJ-HVF27BG
製造番号	
お買い上げ日	
故障の状況	

## 定 格

電 源	: DC 12V (カメラより供給)
消費電力	: 3.8 W (AJ-HVF21G)
	: 4.1 W (AJ-HVF27BG)

 は安全項目です。

ブラウン管 : 2 インチ 高解像度モノクローム管  
映像方式 : 1080 本、50/60 フィールド切り替え式 (AJ-HVF21G)  
720 本、60 フィールド (AJ-HVF27BG)  
外部調整器 : コントロールつまみ (BRIGHT, CONTRAST, PEAKING)  
スイッチ (TALLY HIGH/OFF/LOW, ZEBRA ON/OFF)  
許容温度 : 0°C ~ 40°C  
許容湿度 : 85 % 以下 (結露なきこと)  
外形寸法 : 240 mm × 80 mm × 206 mm (幅 × 高さ × 奥行)  
質 量 : 750 g

この仕様は、性能向上のため変更することがあります。

## ヨーロッパ連合以外の国の廃棄処分に関する情報

---



このシンボルマークはEU域内でのみ有効です。  
製品を廃棄する場合には、最寄りの市町村窓口、または販売店で、正しい  
廃棄方法をお問い合わせください。





# Panasonic®

**PANASONIC BROADCAST & TELEVISION SYSTEMS COMPANY**  
UNIT COMPANY OF PANASONIC CORPORATION OF NORTH AMERICA

**Executive Office:**

One Panasonic Way 4E-7, Secaucus, NJ 07094 (201) 348-7000

**EASTERN ZONE:**

One Panasonic Way 4E-7, Secaucus, NJ 07094 (201) 348-7196

**Southeast Region:**

(201) 348-7162

**WESTERN ZONE:**

3330 Cahuenga Blvd W., Los Angeles, CA 90068 (323) 436-3500

**Government Marketing Department:**

One Panasonic Way 2E-10, Secaucus, NJ 07094 (201) 348-7587

**Broadcast PARTS INFORMATION & ORDERING:**

9:00 a.m. – 5:00 p.m. (EST) (800) 334-4881/24 Hr. Fax (800) 334-4880

Emergency after hour parts orders (800) 334-4881

**TECHNICAL SUPPORT:**

Emergency 24 Hour Service (800) 222-0741

**Panasonic Canada Inc.**

5770 Ambler Drive, Mississauga, Ontario L4W 2T3 (905) 624-5010

**Panasonic de Mexico S.A. de C.V.**

Av angel Urraza Num. 1209 Col. de Valle 03100 Mexico, D.F. (52) 1 951 2127

**Panasonic Puerto Rico Inc.**

San Gabriel Industrial Park, 65th Infantry Ave., Km. 9.5, Carolina, Puerto Rico 00630 (787) 750-4300

---

## **Panasonic Broadcast Europe**

### **Panasonic Marketing Europe GmbH**

Hagenauer Str. 43, 65203 Wiesbaden-Biebrich Deutschland Tel: 49-611-235-481

---

## **松下电器产业株式会社**

Web Site: <http://panasonic.net>

---

### **松下電器産業株式会社 システム事業グループ**

〒571-8503 大阪府門真市松葉町2番15号 ☎(06) 6901-1161

